

IM 90

IM 6390 - IM 6390 EX - IM 8290 - IM 8290 EX
IM 10090 - IM 12090



ΚΙΝΗΤΗ ΑΝΥΨΩΤΙΚΗ ΕΞΕΔΡΑ ΕΡΓΑΣΙΑΣ
ΕΓΧΕΙΡΙΔΙΟ ΧΡΗΣΗΣ ΣΥΝΤΗΡΗΣΗΣ

MUM IM 90 EL R05 02/2022

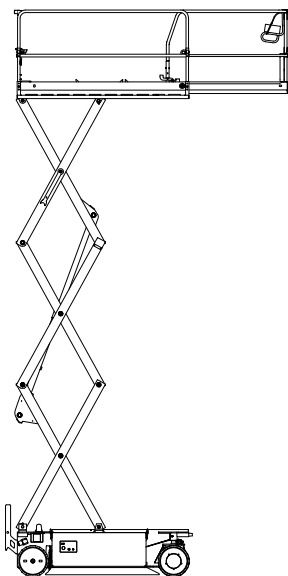

IM 6390

IM 6390 EX

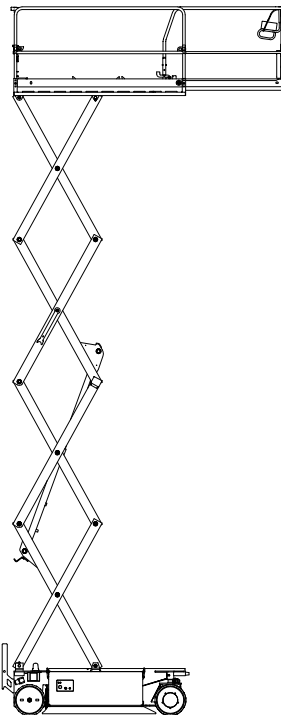

IM 8290

IM 8290 EX

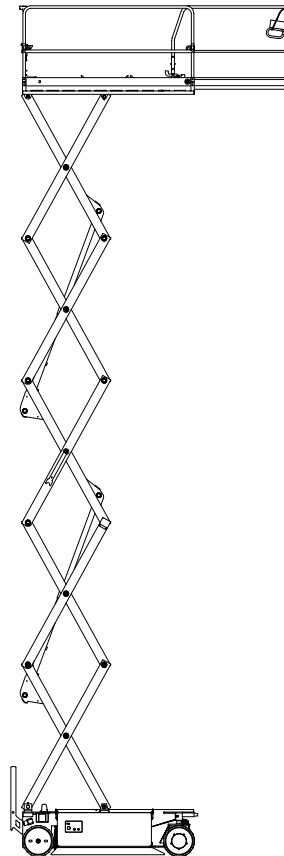

IM 10090

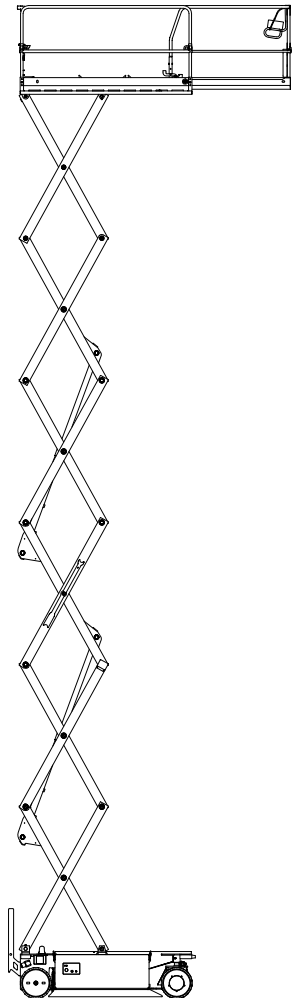

IM 12090

ΜΕΤΑΦΡΑΣΗ ΠΡΩΤΟΤΥΠΟΥ ΟΔΗΓΙΩΝ ΧΡΗΣΗΣ



IMER International S.p.A.

Access Platform Division

Via San Francesco d'Assisi, 8 - 46020 Pegognaga (Mantova) - ITALIA

Tel. +39 0376 554011 - Fax +39 0376 559855

www.imergroup.com



Νομική και διοικητική έδρα

IMER International S.p.A.

Via Salceto, 53-55 - 53036 POGGIBONSI (SI) – ITALIA

Τηλ. +39 0577 97341 - Φαξ +39 0577 983304

Έδρα Λειτουργίας

Access Platform Division

46020 PEGOGNAGA (MN) – ITALIA

Via S. Francesco D'Assisi, 8

Τηλ. +39 0376 554011 - Φαξ +39 0376 559855

www.imergroup.com

ΠΕΡΙΛΗΨΗ

1. ΠΑΡΟΥΣΙΑΣΗ	7
Παρουσίαση	8
Δήλωση συμμόρφωσης ΕΚ.....	9
Στατικές και δυναμικές δοκιμές	15
Υπηρεσία υποστήριξης	15
Υπηρεσία ανταλλακτικών	15
Ευθύνη.....	15
Γενικές συστάσεις - ασφάλεια	16
Εγχειρίδιο	16
Συστήματα ασφαλείας	16
Ετικέτες και πινακίδες.....	16
Απαιτήσεις χειριστή	17
Απόσταση από τις ηλεκτρικές γραμμές	18
Κατανομή του φορτίου.....	19
Μη επιτρεπόμενες εργασίες	20
Για τη μείωση των κινδύνων	22
Κίνδυνοι ανατροπής.....	22
Κίνδυνοι πτώσης.....	23
Ηλεκτρικοί κίνδυνοι	23
Κίνδυνοι εκρήξεων ή εγκαυμάτων	23
Εναπομείναντες κίνδυνοι.....	24
2. ΠΕΡΙΓΡΑΦΗ ΤΟΥ ΜΗΧΑΝΗΜΑΤΟΣ	25
Στάνταρ εξοπλισμός	26
Προαιρετικά	26
Παρουσίαση	27
Λίστα των κινήσεων.....	28
Έλξη και Σύστημα διεύθυνσης	28
Άνοδος/κάθοδος της εξέδρας.....	28
Αναλογικότητα των χειριστηρίων	28
Αναγνώριση.....	29
Κύρια εξαρτήματα.....	30
Θέση οργάνων χειρισμού και ισχύος.....	31
Ηλεκτρονικό κύκλωμα	32
Τεχνικά δεδομένα	33
Διαστάσεις και όγκοι	34
Πιέσεις στο έδαφος.....	35
Πινακίδες και αυτοκόλλητα	36

Συστήματα ασφαλείας.....	41
Κλειστό μηχάνημα - Ανοιχτό μηχάνημα	42
Ταχύτητα ασφαλείας	43
Ηλεκτρική αντιδιατμητική προστασία.....	43
Έλεγχος ολισθητήρων προστασίας από τον κίνδυνο ανατροπής	43
Έλεγχος κλίσης	44
Έλεγχος υπερβολικού φορτίου.....	45
Συνδέσεις ζωνών ασφαλείας.....	45
Έλεγχος μπαταριών	46
Βύσμα σύνδεσης μπαταριών	46
Στοπ έκτακτης ανάγκης	46
Αυτόματη διακοπή λειτουργίας.....	46
Ηχητικές σημάσεις.....	46
Σύνοψη ασφαλειών	47
Σύνοψη λυχνιών	48
3. ΧΡΗΣΗ ΤΟΥ ΜΗΧΑΝΗΜΑΤΟΣ.....	49
Έλεγχοι πριν από την χρήση.....	50
Οπτικός έλεγχος.....	50
Έλεγχος λειτουργίας	51
Στο έδαφος.....	51
Στην εξέδρα.....	52
Θέσεις χειρισμού	53
Πίνακες εντολών.....	54
Πίνακας εντολών εδάφους	54
Πίνακας εντολών εξέδρας	56
Τρόπος χρήσης.....	61
Λειτουργίες εδάφους	61
Αναμμα και εξουσιοδότηση εντολών εδάφους	61
Ανύψωση/κάθοδος εξέδρας	61
Αναμμα και εξουσιοδότηση εντολών εξέδρας	62
Διακοπή λειτουργίας έκτακτης ανάγκης	62
Σβήστε το μηχάνημα	62
Πρόσβαση στην εξέδρα	63
Λειτουργίες από την εξέδρα	64
Έλξη.....	65
Σύστημα διεύθυνσης.....	65
Οδήγηση σε επικλινή εδάφη	66
Έλξη κινούμενη από το έδαφος	67
Ανύψωση/κάθοδος εξέδρας	68
Διακοπή λειτουργίας έκτακτης ανάγκης	69
Επέκταση εξέδρας	70
Ανατροπή κιγκλιδωμάτων	71

Χειροκίνητες διαδικασίες έκτακτης ανάγκης	73
Χειροκίνητη κάθοδος	73
Ρυμούλκηση έκτακτης ανάγκης	74
Επαναφόρτιση των μπαταριών	75
Δείκτης φόρτισης των μπαταριών	76
Πριν από τη φόρτιση	76
Εκκίνηση της φόρτισης.....	77
Τέλος φόρτισης.....	78
Διάθεση μπαταριών ως απόβλητα	78
Μεταφορά.....	79
Φόρτωση εκφόρτωση του μηχανήματος	79
Με την χρήση ράμπας.....	79
Με ανύψωση.....	80
Με περονοφόρο όχημα	80
Με γερανό ή γερανογέφυρα	81
Στερέωση του μηχανήματος	82
Αποθήκευση	83
Διάθεση ως απόβλητο και διάλυση	83
Προαιρετικά.....	84
Κιτ Σειράς 230 V	84
Κιτ Σειράς 110 V	84
Κιτ μπαταριών AGM	85
Κιτ περιστρεφόμενου φάρου	85
Κιτ πεπιεσμένου αέρα	85
Κιτ Imerview	85
4. ΣΥΝΤΗΡΗΣΗ	86
Καθαρισμός του μηχανήματος	87
Αντικατάσταση τροχών	88
Μπροστινοί τροχοί	88
Πίσω τροχοί.....	88
Διατάξεις συντήρησης	89
Υποστήριγμα ασφαλείας	89
Διάταξη αποσύνδεσης μπαταριών	89
Συνοπτικός πίνακας επιθεωρήσεων.....	90
Συνοπτικός πίνακας συντήρησης	91
Εξακρίβωση στάθμης λαδιού	92
Αντικατάσταση φίλτρου λαδιού.....	93
Έλεγχος λαδιού μειωτήρων τροχών	94
Γρασάρετε τα κινούμενα όργανα.....	95

Επιθεώρηση και καθαρισμός των μπαταριών	95
Εξακρίβωση στάθμης ηλεκτρολύτη	96
Εξακρίβωση φόρτισης των μπαταριών.....	96
Έλεγχος πινακίδων και αυτοκόλλητων	96
Έλεγχος σύσφιξης βιδών	97
Εξακρίβωση ασφαλειών	98
Κόκκινο πλήκτρο διακοπής λειτουργίας έκτακτης ανάγκης	98
Ταχύτητα ασφαλείας.....	98
Προστασίες κινδύνου ανατροπής.....	98
Έλεγχος καθόδου έκτακτης ανάγκης	99
Αντιδιατμητική προστασία.....	99
Εξακρίβωση ψηκτρών κινητήρα	100
Εξακρίβωση φρένων επάνω σε ράμπα.....	100
Απόσταση πέδησης.....	100
Περιοριστής Φορτίου	100
Κλίση	101
Έλεγχος δομών	103
Έλεγχος υδραυλικών σωλήνων	104
Έλεγχος επιδόσεων	104
Ταχύτητα κίνησης ασφαλείας	104
Ταχύτητα διεύθυνσης	104
Έλεγχος καλωδίων ισχύος και βοηθητικών καλωδίων	104
Μητρώο ελέγχου	105

1. ΠΑΡΟΥΣΙΑΣΗ

Ο παρών τόμος περιέχει το εγχειρίδιο χρήσης και συντήρησης των εναέριων αυτοκινούμενων εξεδρών

IM 6390 - IM 6390 EX - IM 8290 - IM 8290 EX - IM 10090 - IM 12090

οι οποίες έχουν σχεδιαστεί και κατασκευαστεί με:

- ηλεκτρική λειτουργία και αναλογικά χειριστήρια.

Η χρήση των μηχανών αυτών επιτρέπεται μόνο σε εκπαιδευμένο και εξουσιοδοτημένο προσωπικό.

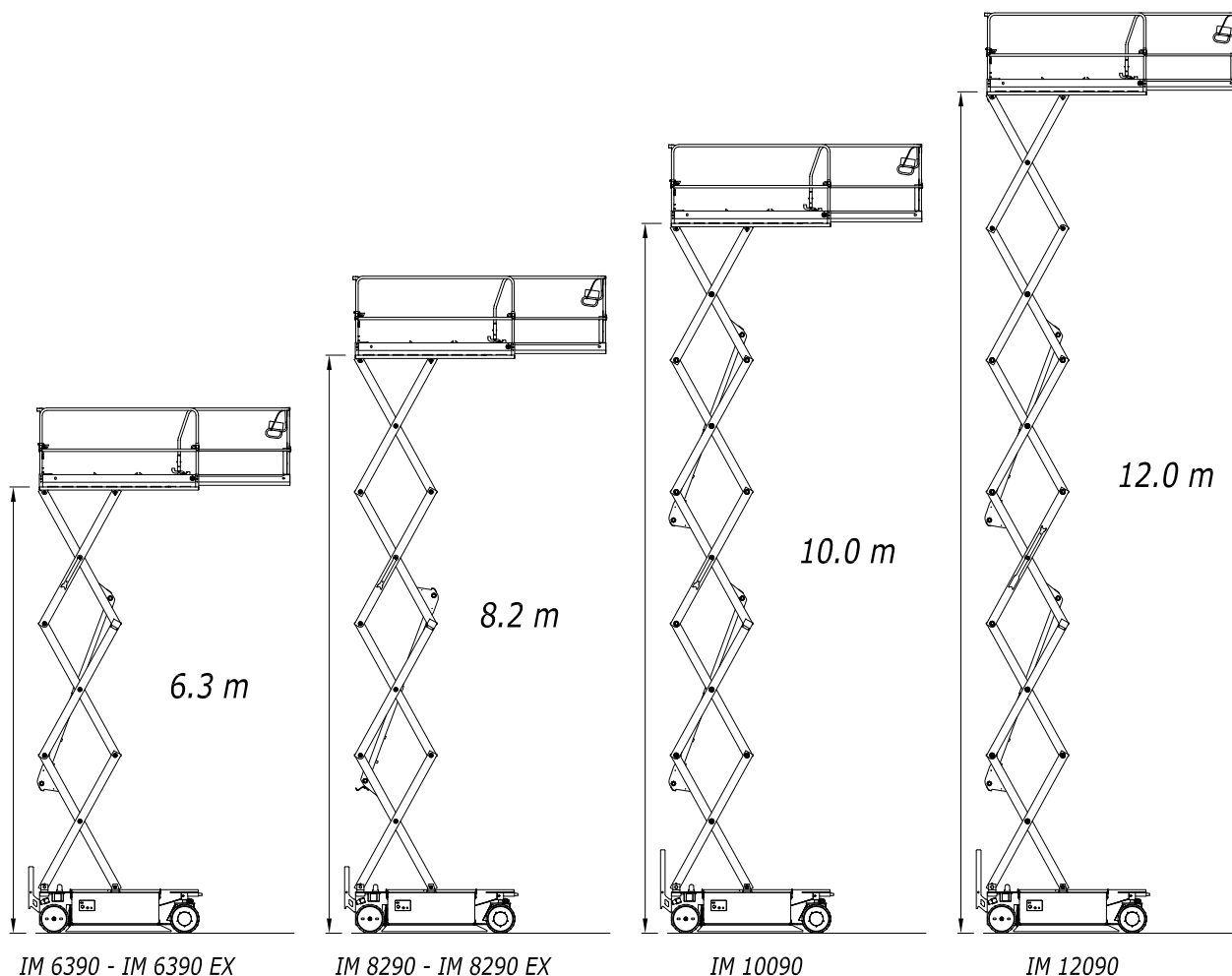

Ο σκοπός του εγχειριδίου χρήσης και συντήρησης είναι η χορήγηση των απαραίτητων οδηγιών για τη σωστή και ασφαλή χρήση του μηχανήματος προς αποφυγή σοβαρών ζημιών σ' εσάς και σε άλλους.

Όλες οι πληροφορίες που υπάρχουν στο παρόν εγχειρίδιο είναι απαραίτητες και πρέπει να διαβάζονται προσεκτικά και να γίνονται κατανοητές πριν αρχίσετε να χρησιμοποιείτε το μηχάνημα.

Το εγχειρίδιο χρήσης και συντήρησης είναι ένα σημαντικό εργαλείο εργασίας και πρέπει να φυλάσσεται στην ειδική θέση ώστε να είναι διαθέσιμο ανά πάσα στιγμή.

Όλα τα κείμενα που επισημαίνονται από το πλαίσιο παρέχουν προειδοποιήσεις ασφαλείας και πρέπει να διαβάζονται με ιδιαίτερη προσοχή.

**ΔΗΛΩΣΗ ΣΥΜΜΟΡΦΩΣΗΣ ΕΚ**

(ΠΡΩΤΟΤΥΠΗ ΔΗΛΩΣΗ)

Εμείς η: IMER International S.p.A.
Via Salceto, 53-55 – 53036 Poggibonsi (SI) – Ιταλία

Δηλώνουμε, με αποκλειστική μας ευθύνη, ότι η μηχανή:
κινητή ανυψωτική εξέδρα εργασίας

Τύπος	IM 6390
Μητρώο	IM 63

- Είναι συμβατή με τις διατάξεις της Οδηγίας Μηχανών 2006/42/ΕΚ
- Είναι επίσης συμβατή με τις διατάξεις των ακόλουθων οδηγιών:
2014/30/ΕΕ (Οδηγία Ηλεκτρομαγνητικής Συμβατότητας) και ακόλουθες τροποποιήσεις και συμπληρώσεις
2014/35/ΕΕ (Οδηγία Χαμηλής Τάσης) και ακόλουθες τροποποιήσεις και συμπληρώσεις
- Είναι συμβατή με το μοντέλο που έλαβε την πιστοποίηση ΕΚ αρ. **16CMAC0040**
η οποία χορηγήθηκε από τον ακόλουθο Κοινοποιημένο Οργανισμό:
ICEPI S.p.A. - Via Paolo Belizzi, 29/31/33 - 29122 Piacenza - Italy
Αριθμός αναγνώρισης 0066
- Δηλώνεται επίσης ότι έχουν εφαρμοστεί τα ακόλουθα εναρμονισμένα πρότυπα:
EN 60204-1, EN ISO 12100, EN 280

Το εξουσιοδοτημένο άτομο για την σύνταξη και την φύλαξη του τεχνικού φακέλου είναι ο Loris Pagotto,
Διευθυντής Λειτουργίας της IMER International S.p.A. Εγκαταστάσεις παραγωγής: Via S.Francesco d'Assisi 8
– 46020 Pegognaga (MN) – Ιταλία

Pegognaga

data

Loris Pagotto

(Operation Manager)



ΔΗΛΩΣΗ ΣΥΜΜΟΡΦΩΣΗΣ ΕΚ

(ΠΡΩΤΟΤΥΠΗ ΔΗΛΩΣΗ)

Εμείς η: IMER International S.p.A.
Via Salceto, 53-55 – 53036 Poggibonsi (SI) – Ιταλία

Δηλώνουμε, με αποκλειστική μας ευθύνη, ότι η μηχανή:
κινητή ανυψωτική εξέδρα εργασίας

Τύπος	IM 6390 EX
Μητρώο	IM 63

- Είναι συμβατή με τις διατάξεις της Οδηγίας Μηχανών 2006/42/ΕΚ
- Είναι επίσης συμβατή με τις διατάξεις των ακόλουθων οδηγιών:
2014/30/ΕΕ (Οδηγία Ηλεκτρομαγνητικής Συμβατότητας) και ακόλουθες τροποποιήσεις και συμπληρώσεις
2014/35/ΕΕ (Οδηγία Χαμηλής Τάσης) και ακόλουθες τροποποιήσεις και συμπληρώσεις
- Είναι συμβατή με το μοντέλο που έλαβε την πιστοποίηση ΕΚ αρ. **16CMAC0037**
η οποία χορηγήθηκε από τον ακόλουθο Κοινοποιημένο Οργανισμό:
ICEPI S.p.A. - Via Paolo Belizzi, 29/31/33 - 29122 Piacenza - Italy
Αριθμός αναγνώρισης 0066
- Δηλώνεται επίσης ότι έχουν εφαρμοστεί τα ακόλουθα εναρμονισμένα πρότυπα:
EN 60204-1, EN ISO 12100, EN 280

Το εξουσιοδοτημένο άτομο για την σύνταξη και την φύλαξη του τεχνικού φακέλου είναι ο Loris Pagotto,
Διευθυντής Λειτουργίας της IMER International S.p.A. Εγκαταστάσεις παραγωγής: Via S.Francesco d'Assisi 8
– 46020 Pegognaga (MN) – Ιταλία

Pegognaga

data

Loris Pagotto

(Operation Manager)

**ΔΗΛΩΣΗ ΣΥΜΜΟΡΦΩΣΗΣ ΕΚ**

(ΠΡΩΤΟΤΥΠΗ ΔΗΛΩΣΗ)

Εμείς η: IMER International S.p.A.
Via Salceto, 53-55 – 53036 Poggibonsi (SI) – Ιταλία

Δηλώνουμε, με αποκλειστική μας ευθύνη, ότι η μηχανή:
κινητή ανυψωτική εξέδρα εργασίας

Τύπος	IM 8290
Μητρώο	IM 82

- Είναι συμβατή με τις διατάξεις της Οδηγίας Μηχανών 2006/42/ΕΚ
- Είναι επίσης συμβατή με τις διατάξεις των ακόλουθων οδηγιών:
2014/30/ΕΕ (Οδηγία Ηλεκτρομαγνητικής Συμβατότητας) και ακόλουθες τροποποιήσεις και συμπληρώσεις
2014/35/ΕΕ (Οδηγία Χαμηλής Τάσης) και ακόλουθες τροποποιήσεις και συμπληρώσεις
- Είναι συμβατή με το μοντέλο που έλαβε την πιστοποίηση ΕΚ αρ. **16CMAC0038**
η οποία χορηγήθηκε από τον ακόλουθο Κοινοποιημένο Οργανισμό:
ICEPI S.p.A. - Via Paolo Belizzi, 29/31/33 - 29122 Piacenza - Italy
Αριθμός αναγνώρισης 0066
- Δηλώνεται επίσης ότι έχουν εφαρμοστεί τα ακόλουθα εναρμονισμένα πρότυπα:
EN 60204-1, EN ISO 12100, EN 280

Το εξουσιοδοτημένο άτομο για την σύνταξη και την φύλαξη του τεχνικού φακέλου είναι ο Loris Pagotto,
Διευθυντής Λειτουργίας της IMER International S.p.A. Εγκαταστάσεις παραγωγής: Via S.Francesco d'Assisi 8
– 46020 Pegognaga (MN) – Ιταλία

Pegognaga

data

Loris Pagotto

(Operation Manager)



ΔΗΛΩΣΗ ΣΥΜΜΟΡΦΩΣΗΣ ΕΚ

(ΠΡΩΤΟΤΥΠΗ ΔΗΛΩΣΗ)

Εμείς η: IMER International S.p.A.
Via Salceto, 53-55 – 53036 Poggibonsi (SI) – Ιταλία

Δηλώνουμε, με αποκλειστική μας ευθύνη, ότι η μηχανή:
κινητή ανυψωτική εξέδρα εργασίας

Τύπος	IM 8290 EX
Μητρώο	IM 82

- Είναι συμβατή με τις διατάξεις της Οδηγίας Μηχανών 2006/42/ΕΚ
- Είναι επίσης συμβατή με τις διατάξεις των ακόλουθων οδηγιών:
2014/30/ΕΕ (Οδηγία Ηλεκτρομαγνητικής Συμβατότητας) και ακόλουθες τροποποιήσεις και συμπληρώσεις
2014/35/ΕΕ (Οδηγία Χαμηλής Τάσης) και ακόλουθες τροποποιήσεις και συμπληρώσεις
- Είναι συμβατή με το μοντέλο που έλαβε την πιστοποίηση ΕΚ αρ. **16CMAC0041**
η οποία χορηγήθηκε από τον ακόλουθο Κοινοποιημένο Οργανισμό:
ICEPI S.p.A. - Via Paolo Belizzi, 29/31/33 - 29122 Piacenza - Italy
Αριθμός αναγνώρισης 0066
- Δηλώνεται επίσης ότι έχουν εφαρμοστεί τα ακόλουθα εναρμονισμένα πρότυπα:
EN 60204-1, EN ISO 12100, EN 280

Το εξουσιοδοτημένο άτομο για την σύνταξη και την φύλαξη του τεχνικού φακέλου είναι ο Loris Pagotto,
Διευθυντής Λειτουργίας της IMER International S.p.A. Εγκαταστάσεις παραγωγής: Via S.Francesco d'Assisi 8
– 46020 Pegognaga (MN) – Ιταλία

Pegognaga

data

Loris Pagotto

(Operation Manager)

**ΔΗΛΩΣΗ ΣΥΜΜΟΡΦΩΣΗΣ ΕΚ**

(ΠΡΩΤΟΤΥΠΗ ΔΗΛΩΣΗ)

Εμείς η: IMER International S.p.A.
Via Salceto, 53-55 – 53036 Poggibonsi (SI) – Ιταλία

Δηλώνουμε, με αποκλειστική μας ευθύνη, ότι η μηχανή:
κινητή ανυψωτική εξέδρα εργασίας

Τύπος	IM 10090
Μητρώο	IM 10

- Είναι συμβατή με τις διατάξεις της Οδηγίας Μηχανών 2006/42/ΕΚ
- Είναι επίσης συμβατή με τις διατάξεις των ακόλουθων οδηγιών:
2014/30/ΕΕ (Οδηγία Ηλεκτρομαγνητικής Συμβατότητας) και ακόλουθες τροποποιήσεις και συμπληρώσεις
2014/35/ΕΕ (Οδηγία Χαμηλής Τάσης) και ακόλουθες τροποποιήσεις και συμπληρώσεις
- Είναι συμβατή με το μοντέλο που έλαβε την πιστοποίηση ΕΚ αρ. **16CMAC0039**
η οποία χορηγήθηκε από τον ακόλουθο Κοινοποιημένο Οργανισμό:
ICEPI S.p.A. - Via Paolo Belizzi, 29/31/33 - 29122 Piacenza - Italy
Αριθμός αναγνώρισης 0066
- Δηλώνεται επίσης ότι έχουν εφαρμοστεί τα ακόλουθα εναρμονισμένα πρότυπα:
EN 60204-1, EN ISO 12100, EN 280

Το εξουσιοδοτημένο άτομο για την σύνταξη και την φύλαξη του τεχνικού φακέλου είναι ο Loris Pagotto,
Διευθυντής Λειτουργίας της IMER International S.p.A. Εγκαταστάσεις παραγωγής: Via S.Francesco d'Assisi 8
– 46020 Pegognaga (MN) – Ιταλία

Pegognaga

data

Loris Pagotto

(Operation Manager)



ΔΗΛΩΣΗ ΣΥΜΜΟΡΦΩΣΗΣ ΕΚ

(ΠΡΩΤΟΤΥΠΗ ΔΗΛΩΣΗ)

Εμείς η: IMER International S.p.A.
Via Salceto, 53-55 – 53036 Poggibonsi (SI) – Ιταλία

Δηλώνουμε, με αποκλειστική μας ευθύνη, ότι η μηχανή:
κινητή ανυψωτική εξέδρα εργασίας

Τύπος	IM 12090
Μητρώο	IM 13

- Είναι συμβατή με τις διατάξεις της Οδηγίας Μηχανών 2006/42/ΕΚ
- Είναι επίσης συμβατή με τις διατάξεις των ακόλουθων οδηγιών:
2014/30/ΕΕ (Οδηγία Ηλεκτρομαγνητικής Συμβατότητας) και ακόλουθες τροποποιήσεις και συμπληρώσεις
2014/35/ΕΕ (Οδηγία Χαμηλής Τάσης) και ακόλουθες τροποποιήσεις και συμπληρώσεις
- Είναι συμβατή με το μοντέλο που έλαβε την πιστοποίηση ΕΚ αρ. **16CMAC0036**
η οποία χορηγήθηκε από τον ακόλουθο Κοινοποιημένο Οργανισμό:
ICEPI S.p.A. - Via Paolo Belizzi, 29/31/33 - 29122 Piacenza - Italy
Αριθμός αναγνώρισης 0066
- Δηλώνεται επίσης ότι έχουν εφαρμοστεί τα ακόλουθα εναρμονισμένα πρότυπα:
EN 60204-1, EN ISO 12100, EN 280

Το εξουσιοδοτημένο άτομο για την σύνταξη και την φύλαξη του τεχνικού φακέλου είναι ο Loris Pagotto,
Διευθυντής Λειτουργίας της IMER International S.p.A. Εγκαταστάσεις παραγωγής: Via S.Francesco d'Assisi 8
– 46020 Pegognaga (MN) – Ιταλία

Pegognaga

data

Loris Pagotto

(Operation Manager)

Στατικές και δυναμικές δοκιμές

Πριν από την θέση του σε λειτουργία, εκτελέστηκαν οι στατικές και δυναμικές δοκιμές, όπως προβλέπεται από το εναρμονισμένο πρότυπο EN 280 στο σημείο 6.3.

Υπηρεσία υποστήριξης

Για επεμβάσεις, επισκευές και τεχνικούς ελέγχους, απευθυνθείτε σε εξουσιοδοτημένα συνεργεία. Για πληροφορίες απευθυνθείτε στην Υπηρεσία Τεχνικής Υποστήριξης.

Υπηρεσία ανταλλακτικών

Η εγγύηση καλής λειτουργίας και διάρκειας είναι δυνατή μόνο με την χρήση γνήσιων ανταλλακτικών· για τον σκοπό αυτό συμβουλευτείτε τον “ΚΑΤΑΛΟΓΟ ΑΝΤΑΛΛΑΚΤΙΚΩΝ”.

Κατά την ζήτηση ανταλλακτικών καθώς και επεμβάσεων να αναφέρετε πάντα τα στοιχεία που αναγράφονται στην πινακίδα αναγνώρισης που είναι τοποθετημένη επάνω στο βασικό όχημα.

Ευθύνη

Η IMER International S.p.A. θα απαλλάσσεται από κάθε ευθύνη και υποχρέωση για οποιαδήποτε ζημιά προκληθεί σε ανθρώπους ή πράγματα για έναν από τους παρακάτω αναφερόμενους λόγους:

- Μη συμμόρφωση με τις οδηγίες που αναφέρονται στο παρόν ΕΓΧΕΙΡΙΔΙΟ ΧΡΗΣΗΣ ΚΑΙ ΣΥΝΤΗΡΗΣΗΣ όσον αφορά την λειτουργία, χρήση και συντήρηση του μηχανήματος·
- Λανθασμένοι ελιγμοί κατά τη χρήση και την συντήρηση του μηχανήματος·
- Τροποποιήσεις που πραγματοποιούνται στη δομή ή στα εξαρτήματα του μηχανήματος χωρίς προηγούμενη εξουσιοδότηση από την IMER International S.p.A. και/ή χωρίς την χρήση κατάλληλων εξοπλισμών·
- Συμβάντα ξένα προς την κανονική και σωστή χρήση του μηχανήματος που περιγράφεται στο παρόν ΕΓΧΕΙΡΙΔΙΟ ΧΡΗΣΗΣ ΚΑΙ ΣΥΝΤΗΡΗΣΗΣ·
- Χρήση μη γνήσιων ανταλλακτικών που δεν είναι εξουσιοδοτημένα από τον κατασκευαστή.

Γενικές συστάσεις - ασφάλεια

Εγχειρίδιο



Η κατάλληλη ασφάλεια κατά την εργασία είναι απαραίτητη για την αποφυγή σοβαρών ζημιών στον εαυτό σας και στους άλλους, κατά συνέπεια είναι υποχρεωτικό να διαβάσετε και να κατανοήσετε το παρόν εγχειρίδιο το οποίο παρέχει βασικές και ακριβείς οδηγίες για την χρήση του μηχανήματος και για τις εργασίες συντήρησης.

Το παρόν εγχειρίδιο πρέπει να θεωρείται μέρος του μηχανήματος, πρέπει να παραμένει επί του οχήματος και να φυλάσσεται για επόμενες αναφορές.

Το εγχειρίδιο χρήσης πρέπει να φυλάσσεται με μέριμνα του χρήστη για όλη την διάρκεια ζωής του μηχανήματος, ακόμη και σε περίπτωση δανεισμού, μίσθωσης ή μεταπώλησης.

Οι εικόνες που εμφανίζονται στο παρόν εγχειρίδιο ΔΕΝ αναπαράγουν πάντα ακριβώς το μοντέλο που περιγράφεται, αλλά χρησιμοποιούνται για μεγαλύτερη και ευκολότερη κατανόηση του κειμένου.

Συστήματα ασφαλείας

Τα συστήματα ασφαλείας που εφαρμόζονται στο μηχάνημα υπόκεινται αναπόφευκτα σε φθορά και αποβαθμονόμηση, είναι απαραίτητο να τα ελέγχετε και να τα διατηρείτε σε αποτελεσματική κατάσταση λειτουργίας. Δεν είναι ορθό να βασίζεστε τυφλά στην λειτουργία τους κατά την αξιολόγηση των συνθηκών λειτουργίας και ασφαλείας.

Η παρουσία τους δεν μπορεί να απαλλάξει τον χειριστή από την ευθύνη για συνειδητή και κατάλληλη χρήση του μηχανήματος.

Απαγορεύεται αυστηρά η αφαίρεση, τροποποίηση ή παραβίαση οργάνων της αυτοκινούμενης εναέριας εξέδρας που είναι σημαντικά για την ασφάλεια και την σταθερότητα.

Ειδικότερα, καθώς οι μπαταρίες έχουν και λειτουργία σταθεροποίησης, σε περίπτωση αντικατάστασης εξακριβώστε ότι το βάρος τους δεν είναι μικρότερο από αυτό που αναφέρεται στον πίνακα τεχνικών δεδομένων του μηχανήματος.

Οποιαδήποτε παραβίαση των κύριων οργάνων και των διατάξεων ασφαλείας της εναέριας αυτοκινούμενης εξέδρας θα είχε ως συνέπεια την άμεση ακύρωση των όρων εγγύησης.



Ετικέτες και πινακίδες

Πιθανοί κίνδυνοι και προδιαγραφές που αφορούν το μηχάνημα επισημαίνονται με ετικέτες και πινακίδες· κατά συνέπεια είναι απαραίτητο να βεβαιώνετε ότι είναι ευανάγνωστες και σε καλή κατάσταση.

Απαιτήσεις χειριστή

Ο χειριστής θα πρέπει:



1. Να έχει διαβάσει και κατανοήσει όλα τα έγγραφα που συνοδεύουν το μηχάνημα, να έχει εκπαιδευτεί για την σωστή χρήση του μηχανήματος και να γνωρίζει τις συσκευές και τους κανόνες ασφαλείας.
2. Να έχει την κατάλληλη φυσική κατάσταση, να μην κάνει χρήση ναρκωτικών, οινοπνεύματος ή φαρμάκων που μπορούν να επηρεάσουν την προσοχή, την αντίδραση, την όραση, την ακοή.
3. Να δίνει πάντα προτεραιότητα στην ασφάλεια και να αρνείται την εργασία όταν θεωρεί ότι δεν είναι δυνατόν να εργαστεί με ασφάλεια.
4. Να γνωρίζει το μέγιστο φορτίο χρήσης.
5. Να χρησιμοποιεί εξοπλισμό πρόληψης ατυχημάτων κατάλληλο για τις συνθήκες εργασίας και τους ισχύοντες τοπικούς κανονισμούς.
6. Κατά την λειτουργία να έχει όλα τα μέρη του σώματος εντός των κιγκλιδωμάτων και να ακουμπάει και τα δύο πόδια σταθερά επάνω στην επιφάνεια βατότητας.
7. Να χρησιμοποιεί πάντα έναν βοηθό σε περιοχές στις οποίες εμποδίζεται η όραση.
8. Να εργάζεται πάντα σε συνθήκες μέγιστης ασφαλείας, τάξης και καθαριότητας.
9. Πριν χρησιμοποιήσει το μηχάνημα, να κάνει καθημερινό έλεγχο των χειριστηρίων και των διατάξεων ασφαλείας και να βεβαιώνεται για την αποτελεσματικότητά τους και την λειτουργικότητά τους.
10. Να βεβαιώνεται ότι η περιοχή εργασίας είναι ελεύθερη από ανθρώπους, ζώα και εμπόδια πριν κάνει οποιαδήποτε κίνηση του μηχανήματος.
11. Να ελέγχει ότι στην διαδρομή του μηχανήματος δεν υπάρχουν λακούβες, σαμάρια δρόμου, διαφορές στο ύψος, εμπόδια, μπάζα και καλύμματα που μπορούν να κρύβουν λακούβες ή άλλους κινδύνους.
12. Να καθαρίζει από λάδι ή γράσο την σκάλα, την επιφάνεια βατότητας της εξέδρας, τις κουπαστές.
13. Να βγάζει πάντα το κλειδί στο τέλος της εργασίας και όταν το μηχάνημα είναι αφύλακτο, προκειμένου να αποτραπεί η χρήση του από μη εξουσιοδοτημένα άτομα με οποιονδήποτε τρόπο.
14. Να βγάζει το κλειδί όταν αλλάζουν τα χειριστήρια στην εξέδρα και υπάρχει προσωπικό επάνω στην εξέδρα για να αποφεύγει την μη εξουσιοδοτημένη χρήση από την θέση χειρισμού εδάφους. Ένα εφεδρικό κλειδί πρέπει να φυλάσσεται πάντα από τον υπεύθυνο ασφαλείας για να είναι δυνατή η χρήση της θέσης χειρισμού εδάφους ως έκτακτη ανάγκη. (Σε περίπτωση βλάβης είναι δυνατή η χειροκίνητη κάθοδος έκτακτης ανάγκης).

Απόσταση από τις ηλεκτρικές γραμμές



Το μηχάνημα δεν είναι ηλεκτρικά απομονωμένο και δεν προσφέρει καμία προστασία από την επαφή με ενεργά μέρη ηλεκτρικών γραμμών και ηλεκτρικών συστημάτων που δεν είναι προστατευμένα ή με μη επαρκή προστασία.

Παρακάτω υπάρχει ένας πίνακας των αποστάσεων ασφαλείας που πρέπει να τηρούνται υποχρεωτικά σύμφωνα με την ιταλική νομοθεσία.

Σε άλλες χώρες μπορεί να υπάρχουν νόμοι με διαφορετικούς περιορισμούς τους οποίους ο χειριστής είναι υποχρεωμένος να τηρεί.

Un (kV)	Ελάχιστη επιτρεπόμενη απόσταση (m)
≤ 1	3
10	3,5
15	3,5
132	5
220	7
380	7

Un = ονομαστική τάση

Κατανομή του φορτίου

Κατανείμετε το φορτίο με ομοιόμορφο τρόπο σε όλη την επιφάνεια της εξέδρας (εικόνα 1).

Μην φορτώνετε σε επιφάνειες μικρότερες από αυτές που αναφέρονται στις εικόνες 2-3-4-5.

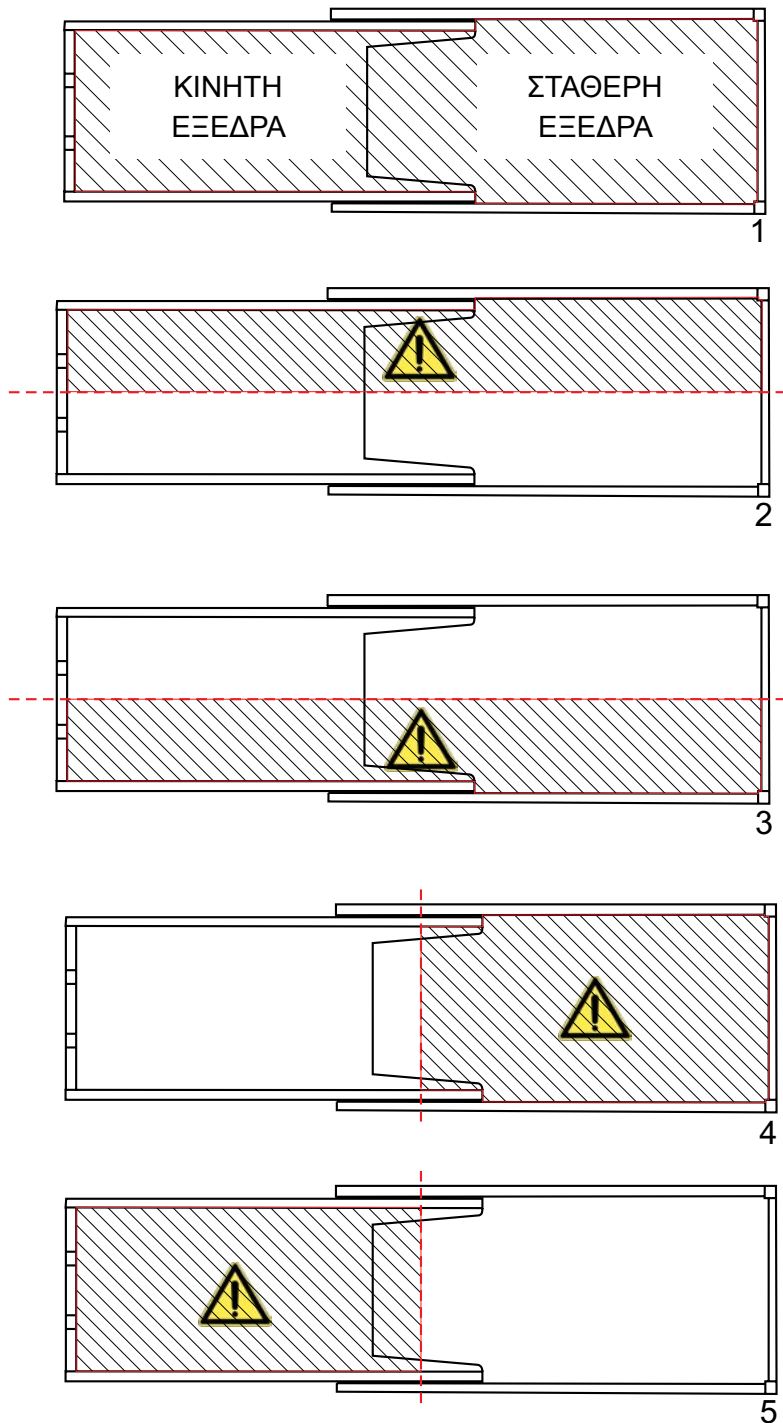

Μη επιτρεπόμενες εργασίες



Απαγορεύεται αυστηρά η χρήση του μηχανήματος:

- Έξω από κλειστούς χώρους (μηχανήματα εσωτερικής χρήσης).
- Κυκλοφορώντας στους δημόσιους δρόμους.
- Σε περίπτωση που ο φωτισμός του περιβάλλοντος δεν εξασφαλίζει επαρκή ορατότητα για την εκτέλεση της εργασίας ή την μετακίνηση με συνθήκες ασφάλειας.
- Σε περίπτωση ισχυρών καταιγίδων, με ή χωρίς βροχή, ή με ταχύτητα ανέμου πάνω από 12,5 m/s, έκτος βαθμός της κλίμακας Μποφόρ που αναφέρεται παρακάτω (μηχανήματα εξωτερικής χρήσης).
- Χωρίς να είναι κλειστή η μπάρα πρόσβασης της εξέδρας.
- Εάν η περιοχή εργασίας δεν είναι ελεύθερη από εμπόδια που θα μπορούσαν να προκαλέσουν συνθήκες κινδύνου.
- Σε επαφή με σταθερά ή κινητά αντικείμενα.
- Με κακές συνθήκες λειτουργίας.
- Διαφορετικά από όσα αναφέρονται στις οδηγίες χρήσης.
- Τροποποιώντας ή αφαιρώντας τις διατάξεις ασφαλείας της.
- Δένοντάς την σε παρακείμενες κατασκευές.

Επίσης απαγορεύεται:

- Η ανύψωση της εξέδρας όταν το μηχάνημα βρίσκεται επάνω στην επιφάνεια ενός φορτηγού ή άλλου οχήματος.
- Η ρίψη αντικειμένων και εργαλείων από ψηλά προς τα κάτω και αντίστροφα.
- Η άνοδος ή κάθοδος από την σκάλα χωρίς να βεβαιώνετε ότι το πίσω κουτί είναι τελείως κλειστό.

Κλίμακα Μποφόρ του ανέμου

	Περιγραφή ανέμου	Ταχύτητα του ανέμου (km/h)	Ταχύτητα του ανέμου (m/s)	Συνθήκες θάλασσας	Συνθήκες ξηράς
0	Άπνοια	0	0	Γαλήνια θάλασσα (λάδι)	Ο καπνός υψώνεται κατακόρυφα
1	Σχεδόν άπνοια (Ελαφρύ αεράκι)	1-6	0.3-1.5	Μικρά κυματάκια στην επιφάνεια που μοιάζουν με λέπια ψαριού. Δεν σχηματίζονται ακόμη άσπρες κορυφές αφρού.	Κίνηση του ανέμου ορατή από τον καπνό.
2	Πολύ ασθενής (ελαφριά αύρα)	7-11	1.6-3.4	Ελαφρά κύματα, ακόμη πολύ μικρά αλλά φαίνονται καλά. Οι κορυφές δεν σπάνε ακόμη, αλλά έχουν υαλώδη μορφή	Ο άνεμος γίνεται αισθητός σε γυμνό δέρμα. Τα φύλλα κινούνται
3	Ασθενής (γλυκιά αύρα)	12-19	3.4-5.4	Κύματα με κορυφές που αρχίζουν να σπάνε με αφρό με υαλώδη μορφή. Παρατηρούνται μερικά "προβατάκια" με άσπρη κορυφή αφρού.	Φύλλα και μικρά κλαδιά κινούνται διαρκώς
4	Μέτριος άνεμος	20-29	5.5-7.9	Κύματα με επιμήκη τάση. Τα "προβατάκια" είναι πιο συχνά	Σηκώνει σκόνη και χαρτιά. Τα κλαδιά κινούνται
5	Μέτριος άνεμος	30-39	8.0-10.7	Μέτρια κύματα με μορφή που επιμηκώνεται. Τα προβατάκια είναι άφθονα και υπάρχει πιθανότητα πιτύλων.	Κινούνται θάμνοι με φύλλα. Σχηματίζονται μικρά κύματα στα εσωτερικά νερά.
6	Δροσερός άνεμος	40-50	10.8-13.8	Μεγάλα κύματα (άλογα) με άσπρες κορυφές αφρού. Οι πίτυλοι είναι πιθανοί	Κίνηση μεγάλων κλαδιών. Δυσκολία στη χρήση ομπρέλας.
7	Ισχυρός άνεμος	51-62	13.9-17.1	Τα άσπρα άλογα φουσκώνουν. Ο αφρός που σχηματίζεται από τα κύματα που σπάζουν "παρασύρεται" σε ραβδώσεις κατά την διεύθυνση του ανέμου.	Ολόκληρα δέντρα κινούνται. Δυσκολία στο περπάτημα ενάντια στον άνεμο
8	Θυελλώδης	63-75	17.2-20.7	Ψηλά κύματα. Οι κορυφές σπάνε και σχηματίζουν πιτύλους που παρασύρονται από τον άνεμο	Κλαδιά που σπάζουν από τα δένδρα. Γενικά είναι αδύνατο το περπάτημα ενάντια στον άνεμο
9	Πολύ θυελλώδης	76-87	20.8-24.4	Ψηλά κύματα με κορυφές που αρχίζουν να στρογγυλεύουν. Λωρίδες αφρού που πυκνώνουν.	Μικρές ζημιές σε κατασκευές (καμινάδες και σκεπές παρασύρονται).
10	Θύελλα	88-102	24.5-28.4	Πολύ ψηλά κύματα με πολύ μακριές ράχες (κύματα διασπώμενα σε αφρούς). Οι λωρίδες αφρού τείνουν να συμπυκνώνονται και η θάλασσα έχει υπόλευκη εμφάνιση. Τα κύματα είναι πολύ πιο έντονα και η ορατότητα μειώνεται.	(Σπάνιο στην ξηρά) Δέντρα ξεριζώνονται. Σημαντικές κατασκευαστικές ζημιές.
11	Σφοδρή θύελλα	103-117	28.5-32.6	Τεράστια κύματα που μπορούν να κρύψουν την θέα πλοίων μεσαίας χωρητικότητας. Η θάλασσα καλύπτεται από μεγάλες ποσότητες αιωρούμενου αφρού. Ο άνεμος καταιονίζει τις κορυφές των κυμάτων και η ορατότητα είναι μειωμένη.	Σοβαρές καταστροφές Μεγάλη έκταση κατασκευαστικών ζημιών
12	Τυφώνας	> 117	> 32.5	Πολύ ψηλά κύματα· ο αέρας γεμίζει με αφρό και πίτυλο, η θάλασσα ασπρίζει εντελώς	Πάρα πολύ σοβαρές καταστροφές Μεγάλες καταστροφές στις κατασκευές και σε μεγάλη έκταση

Για τη μείωση των κινδύνων

Ακολουθήστε τις παρακάτω οδηγίες

Κίνδυνοι ανατροπής



1. Εξακριβώστε ότι το έδαφος είναι βεβαιωμένα συμπαγές και στερεό.
2. Μην χρησιμοποιείτε το μηχάνημα σε έδαφος ολισθηρό, παγωμένο, λασπώδες, χωρίς συνοχή, με παρουσία λακούβων, που παρουσιάζει μεγαλύτερη κλίση από το επιτρεπόμενο όριο.
3. Βεβαιωθείτε ότι το έδαφος στηρίζει κατάλληλα το μέγιστο φορτίο κάθε τροχού.
4. Ελέγξτε ότι στην διαδρομή του μηχανήματος δεν υπάρχουν λακούβες, σαμάρια δρόμου, διαφορές στο ύψος, εμπόδια, μπάζα και καλύμματα που μπορούν να κρύβουν λακούβες ή άλλους κινδύνους.
5. Τηρείστε το μέγιστο φορτίο και τον αριθμό μεταφερόμενων ατόμων.
6. Κατανείμετε τα φορτία και τοποθετήστε τα όπως υποδεικνύεται στη σελίδα 19.
7. Αποφύγετε τις συγκρούσεις με σταθερά ή κινητά εμπόδια.
8. Μην χρησιμοποιείτε το μηχάνημα σαν γερανό, με αιωρούμενα υλικά στα κιγκλιδώματα ή στην ψαλίδα.
9. Μην αυξάνετε το μέγιστο διαθέσιμο ύψος εργασίας εγκαθιστώντας σκάλες ή ικριώματα στην εξέδρα ή ανεβαίνοντας επάνω στα κιγκλιδώματα.
10. Μην τοποθετείτε υλικά επάνω στα κιγκλιδώματα.
11. Προσέξτε ιδιαίτερα όταν εκτελείτε μετακινήσεις με εκτεταμένη την κινητή εξέδρα.
12. Κατά τις μετακινήσεις, την άνοδο και κάθοδο της εξέδρας ελέγξτε ότι δεν υπάρχουν εμπόδια γύρω, επάνω ή κάτω από το μηχάνημα.
13. Εκτελέστε τις μετακινήσεις μόνον εάν η ορατότητα της περιοχής εργασίας είναι πλήρης.
14. Κατά τις μετακινήσεις επάνω σε εδάφη με κλίση ή κατά την άνοδο/κάθοδο από φορτηγό μέσω χρήσης ράμπας, χρησιμοποιείτε μόνο και αποκλειστικά μειωμένη ταχύτητα (χελώνα).
15. Μην ασκείτε μεγαλύτερη οριζόντια δύναμη από την μέγιστη επιτρεπόμενη.
16. Μην εφαρμόζετε στο μηχάνημα στοιχεία (π.χ. πάνελ) που αυξάνουν την έκθεση στον άνεμο.

Κίνδυνοι πτώσης

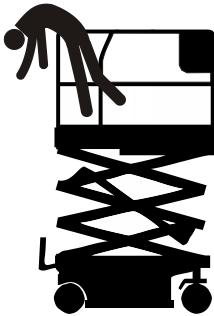

- Μην προεξέχετε από τα περιμετρικά κιγκλιδώματα προστασίας της εξέδρας.
- Μην χρησιμοποιείτε τα κιγκλιδώματα ως μέσα πρόσβασης για να ανεβείτε και να κατεβείτε από την εξέδρα.
- Μην ανεβαίνετε και κατεβαίνετε από την εξέδρα όταν είναι ανυψωμένη.

Η χρήση συστημάτων συγκράτησης και ΜΑΠ κατηγορίας III προδιαγράφεται και ρυθμίζεται από την εθνική νομοθεσία και από τις ειδικές διαδικασίες που προβλέπονται από την υπηρεσία πρόληψης και προστασίας του εργοδότη, ανάλογα με το είδος της υπηρεσίας για την οποία προορίζεται το μηχάνημα.

Ηλεκτρικοί κίνδυνοι

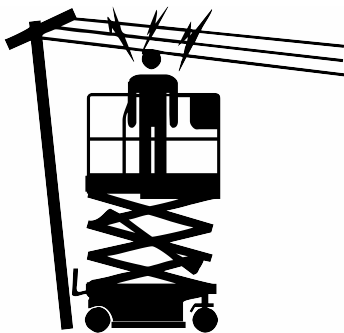

- Επειδή το μηχάνημα δεν είναι ηλεκτρικά απομονωμένο, θα πρέπει να δοθεί ιδιαίτερη προσοχή από τον χρήστη προκειμένου να αποφύγει κάθε επαφή με μέρη που μπορεί να έχουν ηλεκτρική τροφοδοσία.
- Δεν μπορούν να εκτελούνται εργασίες κοντά σε ηλεκτρικές γραμμές σε απόσταση μικρότερη από αυτήν που αναφέρεται στην σελ.18.
- Για να εξασφαλιστεί η διασπορά των ηλεκτροστατικών φορτίων στο έδαφος, τοποθετείται, στο μπροστινό τοίχωμα του μηχανήματος μία αγωγίμη λωρίδα. **Ελέγχετε πάντα την κατάσταση φθοράς της λωρίδας και ότι υφίσταται η επαφή με το έδαφος.**

Κίνδυνοι εκρήξεων ή εγκαυμάτων

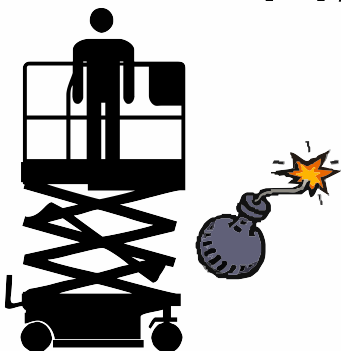

- Μην χρησιμοποιείτε το μηχάνημα κοντά σε ελεύθερες φλόγες ή πηγές θερμότητας.
- Επαναφορτίστε τις μπαταρίες σε αεριζόμενους χώρους, μακριά από πηγές θερμότητας και εκρηκτικά υγρά.
- Μην χρησιμοποιείτε το μηχάνημα, εάν παρουσιάζει διαρροές λαδιού.
- Μην χρησιμοποιείτε το μηχάνημα σε περιβάλλοντα με εκρηκτική ατμόσφαιρα.

Εναπομείναντες κίνδυνοι

Οι πινακίδες και τα αυτοκόλλητα που αναφέρονται παρακάτω υποδεικνύουν τους εναπομείναντες κινδύνους που παραμένουν παρά τα μέτρα προστασίας που έχουν ενσωματωθεί κατά τον σχεδιασμό του μηχανήματος και τις διατάξεις ασφαλείας που έχουν υιοθετηθεί.

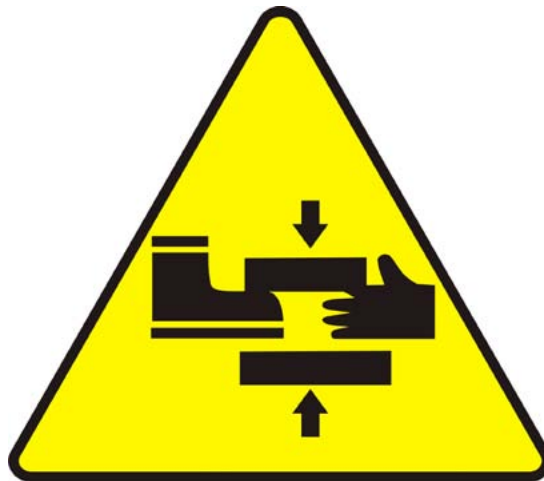

2. ΠΕΡΙΓΡΑΦΉ ΤΟΥ ΜΗΧΑΝΉΜΑΤΟΣ

Στάνταρ εξοπλισμός

- Ηλεκτρική έλξη στους μπροστινούς τροχούς
- Αναλογικά χειριστήρια με διαγνωστικά
- Ηλεκτρομαγνητικά φρένα στάθμευσης με ηλεκτρική αποσύνδεση
- Υδραυλικό σύστημα διεύθυνσης 90°
- Χειροκίνητη επέκταση κινητής εξέδρας
- Χειροκίνητη κάθοδος έκτακτης ανάγκης
- Βαλβίδα εμπλοκής στους κυλίνδρους ανύψωσης
- Μπαταρίες έλξης
- Φορτιστής μπαταρίας με αυτόματη αποσύνδεση
- Ηχητική προειδοποίηση κινήσεων, κλάξον
- Οθόνη απεικόνισης κατάστασης φόρτισης μπαταριών, μετρητή ωρών, διαγνωστικών
- Δείκτης επιπεδότητας με εμπλοκή κινήσεων
- Μηχανική απεμπλοκή της έλξης για την ρυμούλκηση έκτακτης ανάγκης
- Βύσμα διάταξης αποσύνδεσης μπαταρίας
- Τροχοί cushion κατά του αποτυπώματος
- Ηλεκτρική αντιδιατμητική προστασία
- Σύστημα ελέγχου μπαταριών με προστασία χαμηλών τάσεων
- Αισθητήρας υπερφόρτωσης
- Ανατρεπόμενα κιγκλιδώματα
- Προστασίες κινδύνου ανατροπής
- Σήμανση CE - EN280
- Περιστρεφόμενος φάρος
- Προδιάθεση καλωδίου γραμμής 230 V

Προαιρετικά

- Κιτ γραμμής 230 V
- Κιτ γραμμής 110 V
- Κιτ μπαταριών AGM
- Κιτ δεύτερου περιστρεφόμενου φάρου
- Κιτ πεπιεσμένου αέρα
- Κιτ Imerview

Παρουσίαση

Οι εναέριες εξέδρες χρησιμοποιούνται για την ανύψωση ατόμων, υλικών και εργαλείων για να είναι δυνατή η εκτέλεση εργασιών σε ύψος.

Πρέπει να χρησιμοποιούνται σύμφωνα με τα τεχνικά δεδομένα που αναφέρονται στον ειδικό πίνακα, σε εδάφη με βεβαιωμένη συνοχή και στερεότητα και σε συνθήκες βεβαιωμένης ασφάλειας λειτουργίας από την πλευρά Διαπιστευμένου Χειριστή.

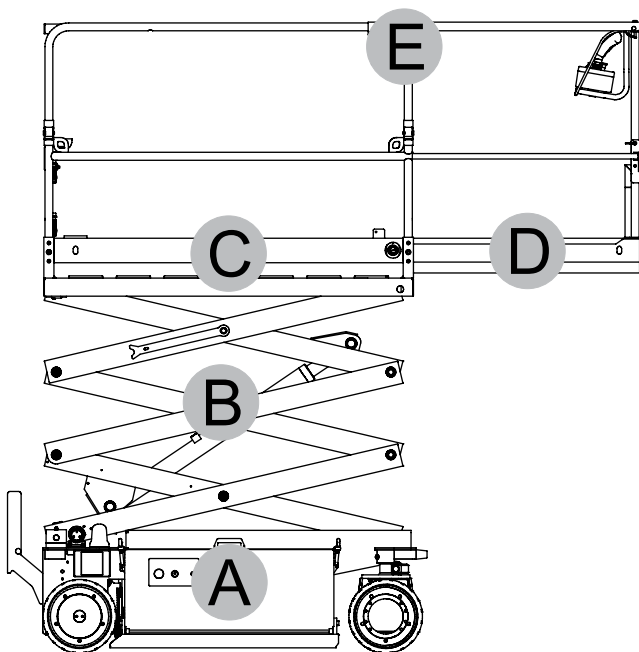

Αποτελούνται από:

- Βασικό όχημα (A)
- Ψαλίδι (B)
- Εξέδρα (C)
- Κινητή εξέδρα (D)
- Κιγκλιδώματα (E)

Τα **κιγκλιδώματα είναι ανατρεπόμενα** για να μειώνουν το μέγιστο ύψος με το μηχάνημα τελείως κλειστό, επιτρέποντας την διέλευση μέσω ανοιγμάτων μειωμένου ύψους.

Λίστα των κινήσεων

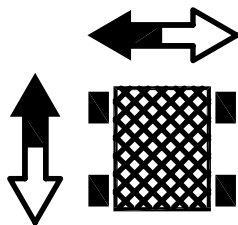

Έλξη και Σύστημα διεύθυνσης

Για να κάνει την έλξη το βασικό όχημα διαθέτει δύο μπροστινούς κινητήριους και διεθυντήριους τροχούς· οι πίσω τροχοί είναι ελεύθεροι.

Τα ηλεκτρομαγνητικά φρένα ενεργούν στους μπροστινούς τροχούς.

Το σύστημα διεύθυνσης ενεργοποιείται από έναν υδραυλικό κύλινδρο.

Έλξη και σύστημα διεύθυνσης μπορούν να εκτελούνται και με εξέδρα εντελώς ανυψωμένη και/ή εκτεταμένη.

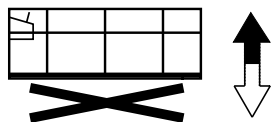

Άνοδος/κάθοδος της εξέδρας

Η κίνηση ενεργοποιείται από υδραυλικούς κυλίνδρους που ενεργούν στα ψαλίδια.

Η άνοδος/κάθοδος της εξέδρας μπορούν να εκτελεστούν και με εκτεταμένη κινητή εξέδρα.



Αναλογικότητα των χειριστηρίων

Η έλξη και η άνοδος γίνονται με αναλογικό χειρισμό.



Η προοδευτικότητα των κινήσεων επιτυγχάνεται με ηλεκτρονικό έλεγχο· ανάλογα με τις κινήσεις του χειριστή στον πίνακα εντολών της εξέδρας παρέχεται περισσότερη ή λιγότερη ενέργεια στους ηλεκτροκινητήρες και στην ηλεκτρική αντλία.

Αναγνώριση



Μία μεταλλική πινακίδα στερεωμένη στο πλαίσιο έχει χαραγμένες όλες τις ενδείξεις που χρησιμεύουν για την αναγνώριση του μηχανήματος.

			
IMER International Spa Via Salceto, 53-55 53036 Poggibonsi (SI) ITALY		ΚΙΝΗΤΗ ΑΝΥΨΩΤΙΚΗ ΕΞΕΔΡΑ ΕΡΓΑΣΙΑΣ	
ΟΝΟΜΑ	ΜΟΝΤΕΛΟ	ΜΑΖΑ	ΜΠΑΤΑΡΙΑ
	IM 6390 EX	1940 kg	24/200 C5 V/Ah
ΙΣΧΥΣ	ΠΙΕΣΗ MAX		
3 + 3 kW	135 bar		



A00499EL

			
IMER International Spa Via Salceto, 53-55 53036 Poggibonsi (SI) ITALY		ΚΙΝΗΤΗ ΑΝΥΨΩΤΙΚΗ ΕΞΕΔΡΑ ΕΡΓΑΣΙΑΣ	
ΟΝΟΜΑ	ΜΟΝΤΕΛΟ	ΜΑΖΑ	ΜΠΑΤΑΡΙΑ
	IM 8290 EX	2640 kg	24/250 C5 V/Ah
ΙΣΧΥΣ	ΠΙΕΣΗ MAX		
3 + 3 kW	175 bar		



A00499EL

			
IMER International Spa Via Salceto, 53-55 53036 Poggibonsi (SI) ITALY		ΚΙΝΗΤΗ ΑΝΥΨΩΤΙΚΗ ΕΞΕΔΡΑ ΕΡΓΑΣΙΑΣ	
ΟΝΟΜΑ	ΜΟΝΤΕΛΟ	ΜΑΖΑ	ΜΠΑΤΑΡΙΑ
	IM 12090	3000 kg	24/300 C5 V/Ah
ΙΣΧΥΣ	ΠΙΕΣΗ MAX		
3 + 3 kW	155 bar		



A00499EL

			
IMER International Spa Via Salceto, 53-55 53036 Poggibonsi (SI) ITALY		ΚΙΝΗΤΗ ΑΝΥΨΩΤΙΚΗ ΕΞΕΔΡΑ ΕΡΓΑΣΙΑΣ	
ΟΝΟΜΑ	ΜΟΝΤΕΛΟ	ΜΑΖΑ	ΜΠΑΤΑΡΙΑ
	IM 6390	1640 kg	24/200 C5 V/Ah
ΙΣΧΥΣ	ΠΙΕΣΗ MAX		
3 + 3 kW	135 bar		

A00499EL

			
IMER International Spa Via Salceto, 53-55 53036 Poggibonsi (SI) ITALY		ΚΙΝΗΤΗ ΑΝΥΨΩΤΙΚΗ ΕΞΕΔΡΑ ΕΡΓΑΣΙΑΣ	
ΟΝΟΜΑ	ΜΟΝΤΕΛΟ	ΜΑΖΑ	ΜΠΑΤΑΡΙΑ
	IM 8290	2000 kg	24/200 C5 V/Ah
ΙΣΧΥΣ	ΠΙΕΣΗ MAX		
3 + 3 kW	175 bar		

A00499EL

			
IMER International Spa Via Salceto, 53-55 53036 Poggibonsi (SI) ITALY		ΚΙΝΗΤΗ ΑΝΥΨΩΤΙΚΗ ΕΞΕΔΡΑ ΕΡΓΑΣΙΑΣ	
ΟΝΟΜΑ	ΜΟΝΤΕΛΟ	ΜΑΖΑ	ΜΠΑΤΑΡΙΑ
	IM 10090	2850 kg	24/250 C5 V/Ah
ΙΣΧΥΣ	ΠΙΕΣΗ MAX		
3 + 3 kW	145 bar		

A00499EL

Τα δεδομένα αναφέρονται στον στάνταρ τύπο

Κύρια εξαρτήματα

ΔΕΞΙΑ ΠΛΕΥΡΑ

ΑΡΙΣΤΕΡΗ ΠΛΕΥΡΑ

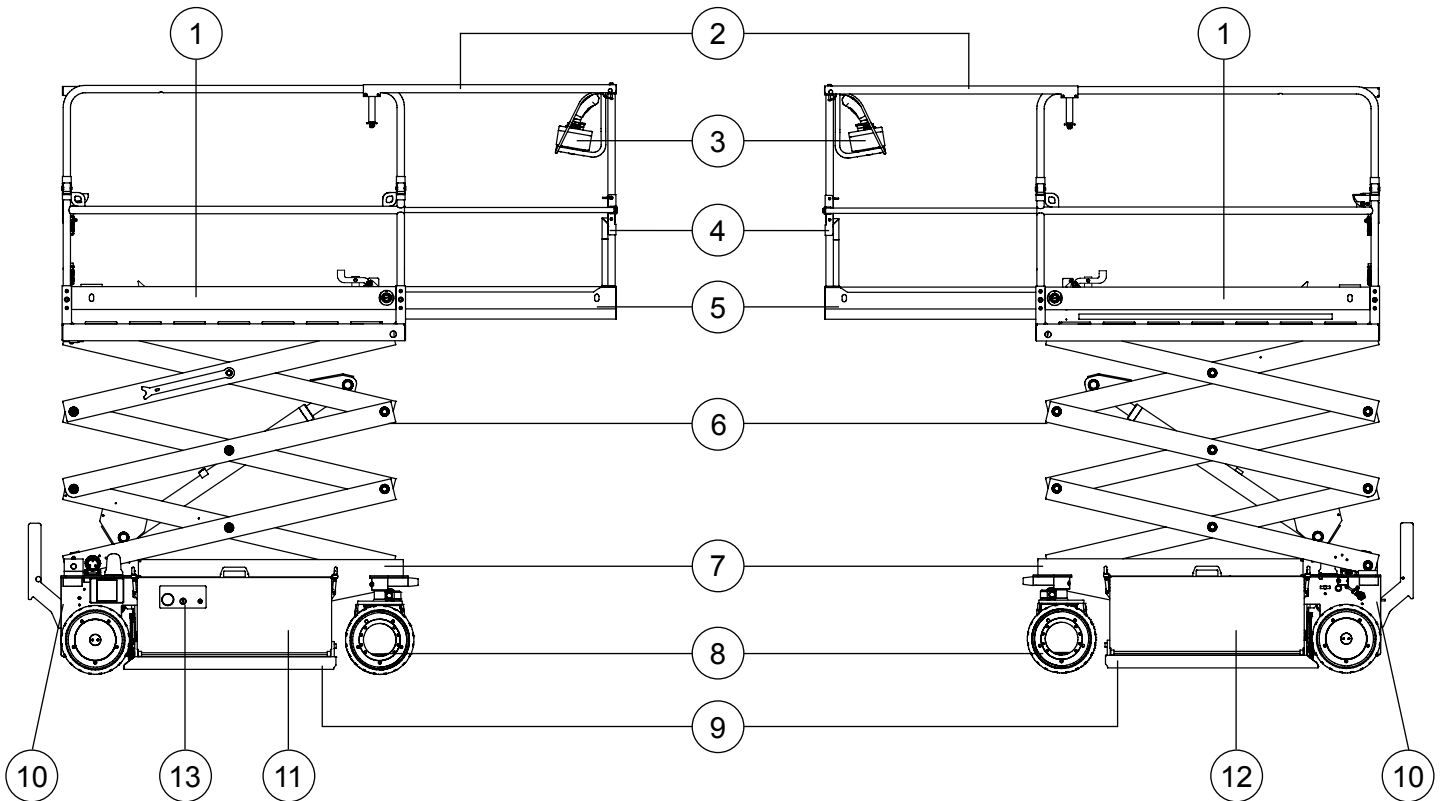

1. Σταθερή εξέδρα
2. Κιγκλιδώματα
3. Κιβώτιο εντολών
4. Θήκη εγγράφων
5. Κινητή εξέδρα
6. Δομή ανύψωσης
7. Βασικό όχημα

8. Κινητήριοι τροχοί
9. Ολισθητήρες προστασίας από τον κίνδυνο ανατροπής
10. Πίσω κιβώτιο
11. Δεξιό κιβώτιο
12. Αριστερό κιβώτιο
13. Πίνακας εντολών εδάφους

Θέση οργάνων χειρισμού και ισχύος

ΔΕΞΙΟ ΚΙΒΩΤΙΟ

Ο πίνακας εντολών εδάφους είναι τοποθετημένος επάνω σε μία περιστρεφόμενη βάση.

Η κύρια κεντρική μονάδα είναι τοποθετημένη πίσω από τον πίνακα εντολών εδάφους

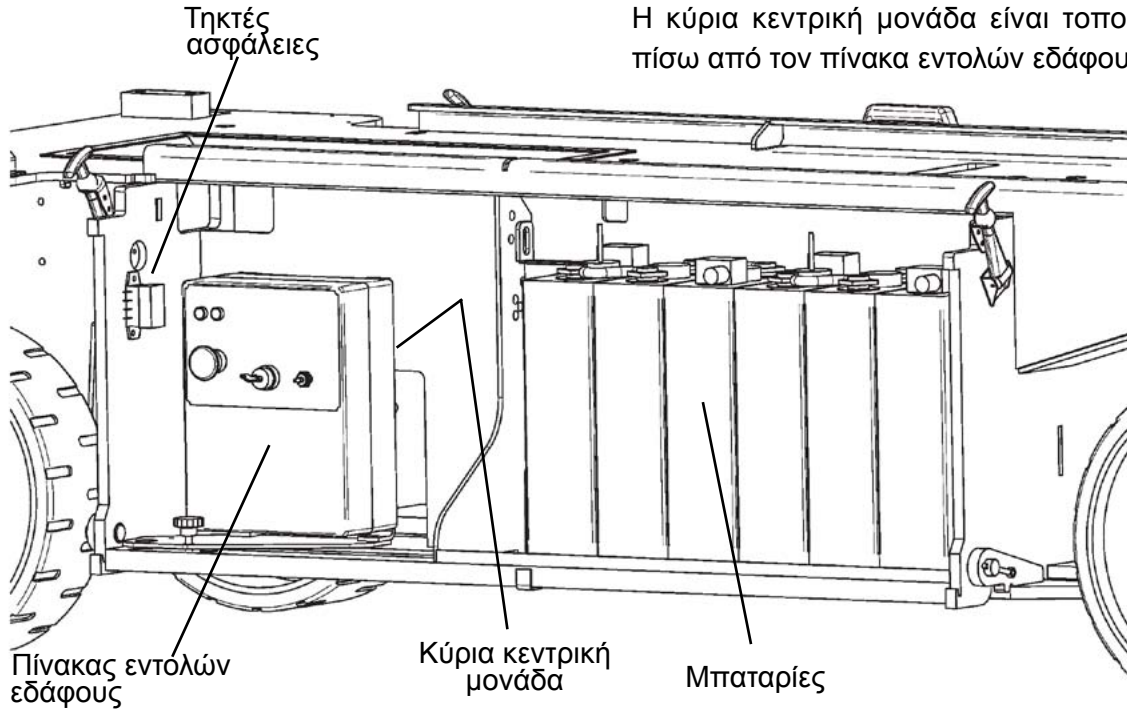

ΑΡΙΣΤΕΡΟ ΚΙΒΩΤΙΟ

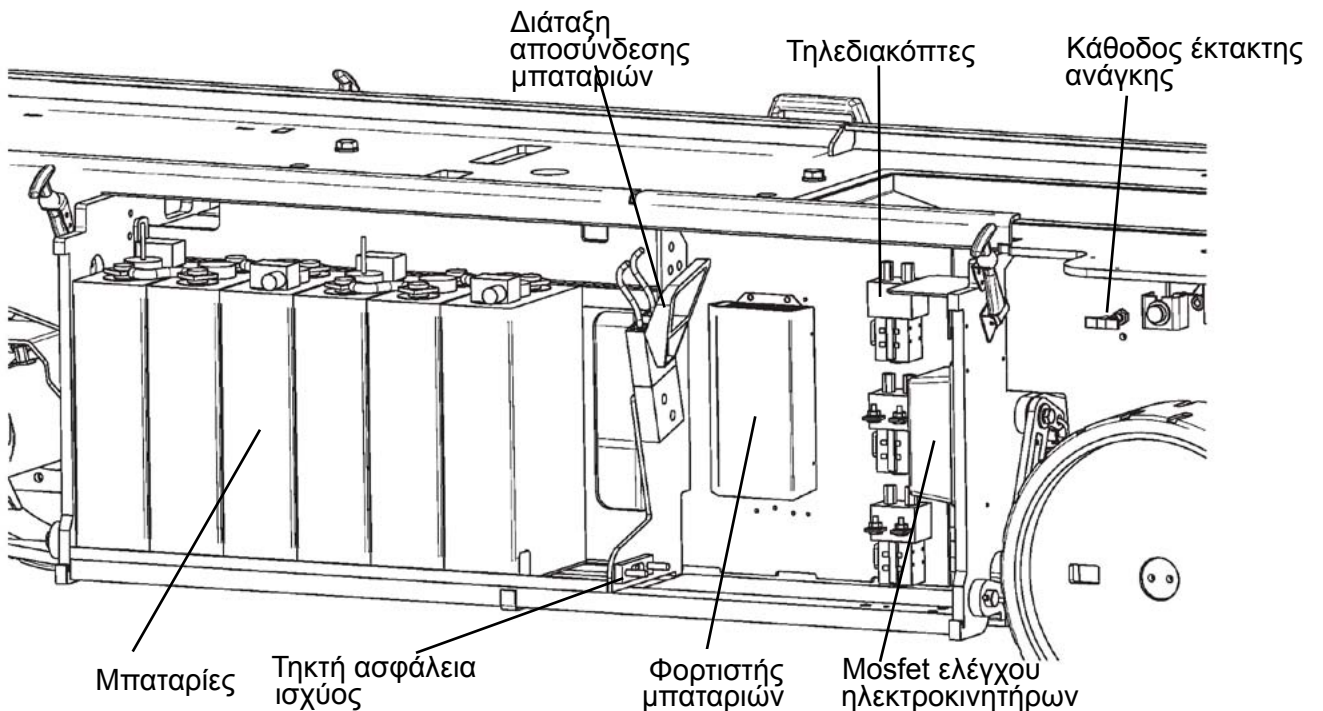

ΠΙΣΩ ΚΙΒΩΤΙΟ

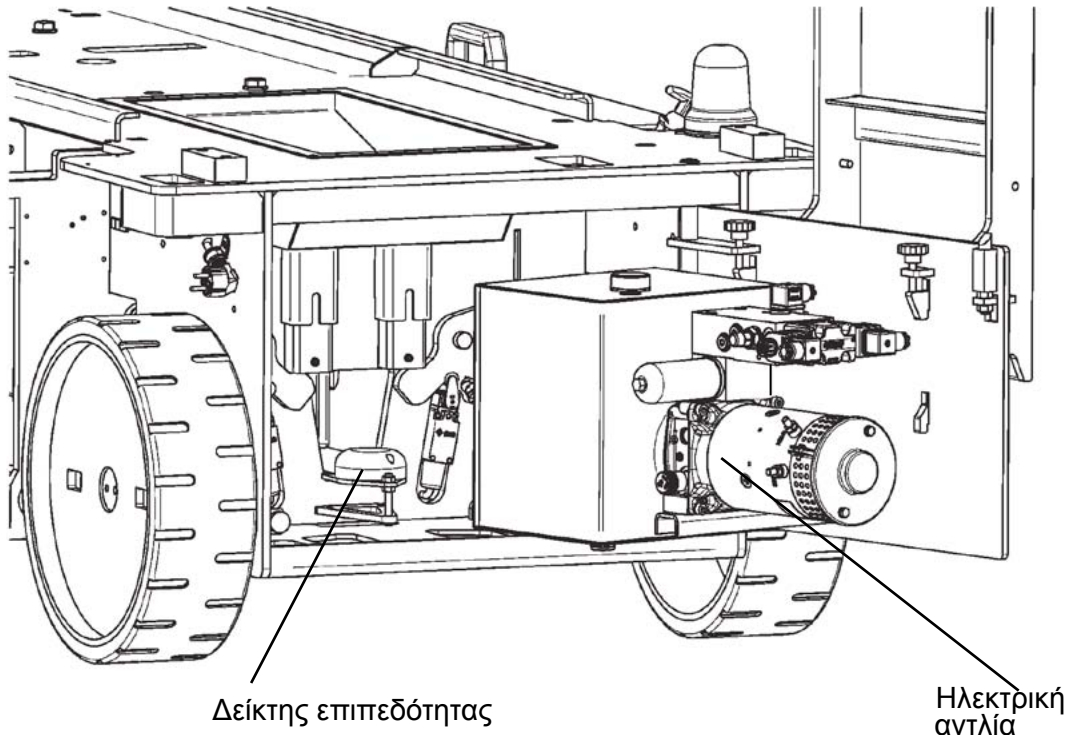

Ηλεκτρονικό κύκλωμα

Ο ηλεκτρονικός εξοπλισμός προβλέπει δύο κεντρικές μονάδες με μικροεπεξεργαστή για την λειτουργία του μηχανήματος: μία κύρια κεντρική μονάδα τοποθετημένη στο εσωτερικό του βασικού οχήματος και μία κεντρική μονάδα στο εσωτερικό του κιβωτίου εντολών στην εξέδρα. Αυτές οι κεντρικές μονάδες είναι σε επικοινωνία μέσω του πρωτοκόλλου μετάδοσης CAN Bus.

Στην κύρια κεντρική μονάδα ανατίθεται ο έλεγχος και οι εντολές του μηχανήματος, επίσης προβλέπει:

- την παρακολούθηση του επιπέδου αποφόρτισης των μπαταριών;
- τον έλεγχο του φορτίου στην εξέδρα.

Ο ηλεκτρονικός εξοπλισμός προβλέπει περαιτέρω ηλεκτρονικές διατάξεις με μικροεπεξεργαστή με τις ακόλουθες λειτουργίες:

- έλεγχο της κλίσης του μηχανήματος.

Η οθόνη στο κιβώτιο εντολών επισημαίνει:

- τις ώρες εργασίας;
- το επίπεδο φόρτισης των μπαταριών;
- τους κωδικούς ανωμαλιών και σφαλμάτων που εντοπίζονται από την αυτοδιάγνωση της μητρικής κάρτας.

Περιγραφή	Μονάδα μέτρησης	IM 6390	IM 6390 EX	IM 8290	IM 8290 EX	IM 10090	IM 12090
Αριθμός ψαλιδιών / κυλίνδρων	αρ.	3 / 1	3 / 1	4 / 1	4 / 1	5 / 2	6 / 2
Ονομαστικό φορτίο / άτομα	kg	400 / 3	350 / 3	300 / 3	230 / 2	300 / 3	220 / 2
Χρόνος ανόδου / καθόδου (με φορτίο)	kg	-----	350 / 1	-----	230 / 1	-----	-----
Ταχύτητα έλξης (γρήγορη / ασφαλεία)	s	33 / 30	33 / 30	35 / 35	35 / 35	70 / 45	73 / 55
Κλίση υπέρβασης	km/h	4 / 0,6	4 / 0,6	4 / 0,6	4 / 0,6	4 / 0,6	4 / 0,6
Μέγιστη αποδεκτή πλευρική δύναμη	%	25	25	25	25	25	25
Μέγιστη αποδεκτή πλευρική κλίση του οχήματος	N	400	400	400	400	400	400
Μέγιστη αποδεκτή επιμήκης κλίση του οχήματος	N	-----	200	-----	200	-----	-----
Μπαταρίες έλξης	°	1,5	1,5	1,5	1,5	1,5	1,2
Ποσότητα διαλύματος οξέος που περιέχεται στις μπαταρίες	°	2,5	2,5	2,5	2,5	2,5	2,5
Φορτιστής μπαταριών	V / Ah	24 / 200	24 / 200	24 / 200	24 / 200	24 / 250	24 / 300
Ηλεκτροκινητήρες έλξης	kg	31 x 4	31 x 4	31 x 4	45 x 4	45 x 4	53 x 4
Υδραυλική κεντρική μονάδα	l	25	25	25	30	30	37
Μάζα του μηχανήματος	V / A	24 / 20	24 / 20	24 / 20	24 / 30	24 / 30	24 / 30
Δεξαμενή λαδιού	V / kW	24 / 3	24 / 3	24 / 3	24 / 3	24 / 3	24 / 3
Εσωτερική / εξωτερική ακτίνα στροφής	V / kW	24 / 3	24 / 3	24 / 3	24 / 3	24 / 3	24 / 3
Διάσταση τροχών cushion	kg	1640	1940	2000	2640	2850	3000
Φορτίο τροχών	l	17	17	17	17	17	17
Ισοδύναμη σταθμισμένη συνεχής στάθμη ηχητικής πίεσης στη θέση του χειριστή	m	0 / 2,22	0 / 2,22	0 / 2,22	0 / 2,22	0 / 2,22	0 / 2,22
Πίεση ανύψωσης	mm	410 x 130	410 x 130	410 x 130	410 x 130	410 x 130	410 x 130
Θερμοκρασίες χρήσης	daN	680	760	770	960	1050	1070
	dB	<70	<70	<70	<70	<70	<70
	bar	135	135	175	175	145	155
	°C	-10 ÷ +40	-10 ÷ +40	-10 ÷ +40	-10 ÷ +40	-10 ÷ +40	-10 ÷ +40

Κραδασμοί

Σύμφωνα με τις μετρήσεις που πραγματοποιήθηκαν στις πιο αντιξοές συνθήκες χρήσης βεβαιώθηκε ότι:

- Η μέση σταθμισμένη τετραγωνική τιμή σε συχνότητα της επιτάχυνσης στην οποία εκτίθενται τα άνω άκρα είναι κάτω από 2,5 m/sec².
- Η μέση σταθμισμένη τετραγωνική τιμή σε συχνότητα της επιτάχυνσης στην οποία εκτίθεται το σώμα είναι κάτω από 0,5 m/sec².

Διαστάσεις και όγκοι

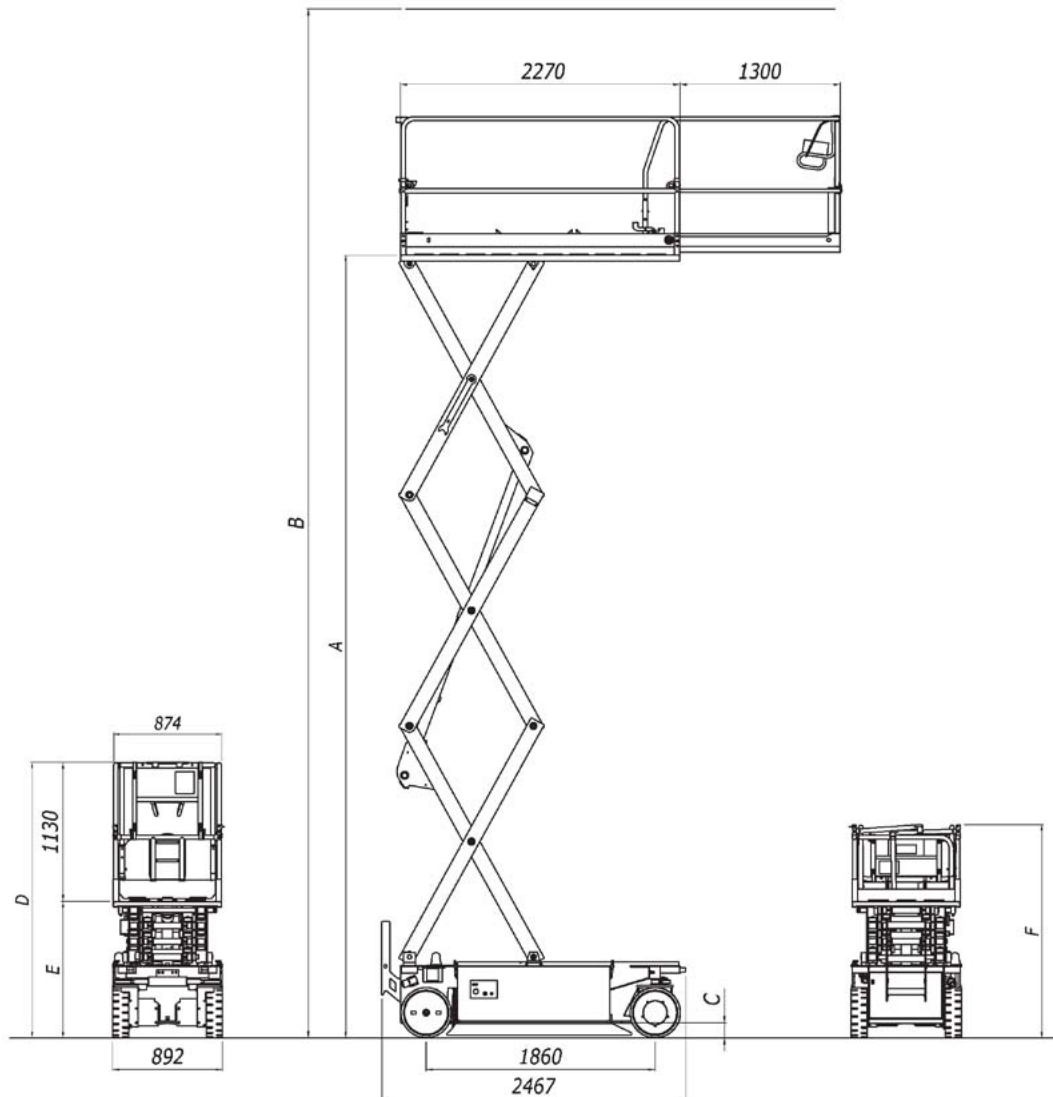

	A (mm)	B (mm)	C (mm)	D (mm)	E (mm)	F (mm)
IM 6390 - IM 6390 EX	6300	8300	120/22*	2238	1108	1731
IM 8290 - IM 8290 EX	8200	10200	120/22*	2365	1235	1858
IM 10090	10000	12000	120/22*	2492	1362	1985
IM 12090	12000	14000	120/22*	2619	1489	2112

* Υψωμένη / χαμηλωμένη λακούβα

Πιέσεις στο έδαφος

Τοπική πίεση (ανά τροχό)

Μοντέλο	Πίεση (kg/cm ²)
IM 6390	9,0
IM 6390 EX	10,1
IM 8290	10,2
IM 8290 EX	12,8
IM 10090	14,0
IM 12090	14,2

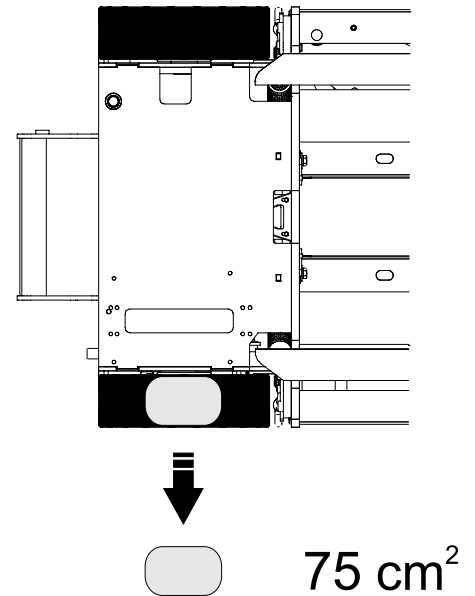

Η πίεση με γεμάτο φορτίο που αναφέρεται στην κατειλημμένη επιφάνεια είναι η εξής:

Μοντέλο	Πίεση (kg/m ²)
IM 6390	989
IM 6390 EX	1110
IM 8290	1115
IM 8290 EX	1391
IM 10090	1527
IM 12090	1561

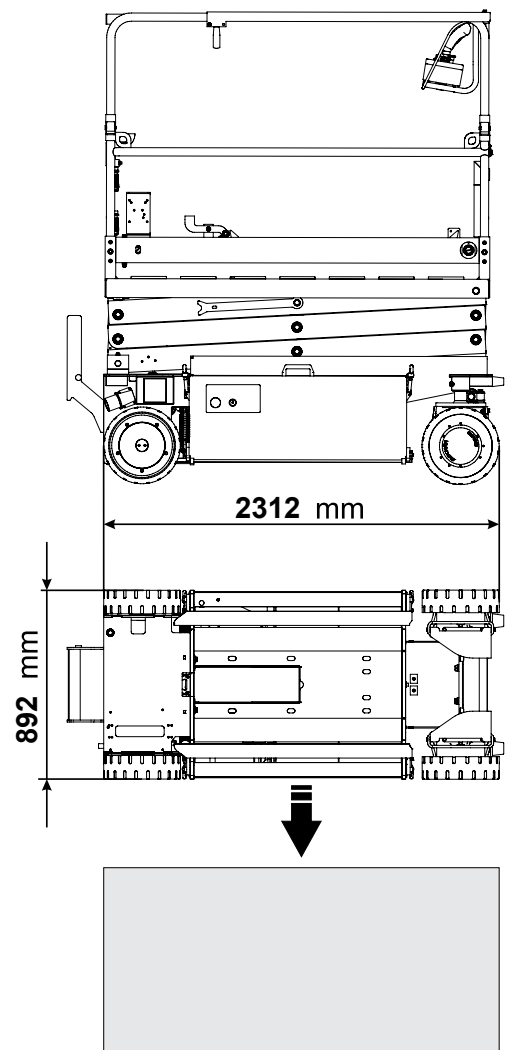

Πινακίδες και αυτοκόλλητα

Εξακριβώστε με τις εικόνες την παρουσία όλων των πινακίδων και αυτοκόλλητων.

Τα αυτοκόλλητα ή οι πινακίδες που δεν περιέχουν κείμενο έχουν αλφαριθμητικό κωδικό που τελειώνει σε XX, ή αριθμητικό με 8 ψηφία.

Τα αυτοκόλλητα ή οι πινακίδες που περιέχουν κείμενο έχουν αλφαριθμητικό κωδικό που τελειώνει με το σήμα της χώρας προορισμού του μηχανήματος.

82021098	ΚΙΤΡΙΝΟ ΜΑΥΡΕΣ ΛΩΡΙΔΕΣ	1
82521034	ΚΙΤΡΙΝΟ ΜΑΥΡΕΣ ΛΩΡΙΔΕΣ	2
A00001XX	ΣΗΜΑ CE	1
A00002XX	ΦΟΡΤΙΟ ΤΡΟΧΩΝ	4
A00110XX	ΥΠΟΔΟΧΗ ΦΟΡΤΙΣΤΗ ΜΠΑΤΑΡΙΑΣ	1
A00145XX	ΚΥΤΙΟ ΕΓΓΡΑΦΩΝ	1
A00150XX	ΚΙΝΔΥΝΟΣ ΣΥΝΘΛΙΨΗΣ	2
A00156XX	ΚΙΝΔΥΝΟΣ ΚΟΠΗΣ	2
A00172XX	ΖΩΝΕΣ ΑΝΥΨΩΣΗΣ	4
A00173XX	ΔΙΑΤΑΞΗ ΑΠΟΣΥΝΔΕΣΗΣ ΜΠΑΤΑΡΙΩΝ	1
A00174XX	ΥΔΡ. ΛΑΔΙ ISO VG 46	1
A00190XX	ΑΓΚΙΣΤΡΑ ΑΝΥΨΩΣΗΣ	4
A00201XX	ΣΗΜΕΙΑ ΣΥΝΔΕΣΗΣ ΖΩΝΩΝ	4
A00216XX	ΒΕΛΗ ΚΑΤΕΥΘΥΝΣΗΣ	2
A00239XX	ΒΕΛΗ ΚΑΤΕΥΘΥΝΣΗΣ	2
A00242XX A00375XX	ΥΠΟΣΤΗΡΙΓΜΑ ΑΣΦΑΛΕΙΑΣ ΠΛΑΙΣΙΩΣΗΣ	2
A00255XX	ΑΠΑΓΟΡΕΥΣΗ ΧΡΗΣΗΣ ΠΙΕΣΤΙΚΩΝ ΚΑΘΑΡΙΣΜΟΥ	6
A00258XX	ΚΙΤΡΙΝΟ ΜΑΥΡΕΣ ΛΩΡΙΔΕΣ	2
A00260XX	ΜΗΝ ΑΝΕΒΑΙΝΕΤΕ ΜΕ ΑΝΟΙΧΤΟ ΚΙΒΩΤΙΟ	1
A00269XX	ΕΛΞΗ ΕΚΤΑΚΤΗΣ ΑΝΑΓΚΗΣ	2
A00270XX	ΚΑΘΟΔΟΣ ΕΚΤΑΚΤΗΣ ΑΝΑΓΚΗΣ	1
A00296XX	ΑΠΟΣΤΑΣΗ ΗΛΕΚΤΡΙΚΩΝ ΓΡΑΜΜΩΝ	1
A00302XX	ΛΟΓΟΤΥΠΟ	2
A00322XX	ΛΟΓΟΤΥΠΟ	1
A00397XX	IM 6390	2
A00398XX	IM 6390 EX	2
A00399XX	IM 8290	2
A00400XX	IM 8290 EX	2
A00401XX	IM 10090	2
A00402XX	IM 12090	2
3237323	MADE IN ITALY	1

A00005	EL	ΠΙΝΑΚΙΔΑ ΠΡΟΕΙΔΟΠΟΙΗΣΕΩΝ	1
A00499	EL	ΠΙΝΑΚΙΔΑ ΕΓΓΡΑΦΗΣ	1
A00033	EL	ΕΚΤΑΚΤΗ ΑΝΑΓΚΗ	1
A00103	EL	ΑΠΑΓΟΡΕΥΕΤΑΙ Η ΣΤΑΣΗ	4
A00105	EL	ΚΑΝΟΝΙΣΜΟΙ ΑΝΟΡΘΩΤΗ	1
A00153	EL	ΘΕΣΗ ΚΙΒΩΤΙΟΥ ΕΝΤΟΛΩΝ	1
A00221	EL	ΜΕΓΙΣΤΟ ΦΟΡΤΙΟ IM 6390	4
A00396	EL	ΜΕΓΙΣΤΟ ΦΟΡΤΙΟ IM 6390 EX	4
A00218	EL	ΜΕΓΙΣΤΟ ΦΟΡΤΙΟ IM 8290	4
A00382	EL	ΜΕΓΙΣΤΟ ΦΟΡΤΙΟ IM 8290 EX	4
A00218	EL	ΜΕΓΙΣΤΟ ΦΟΡΤΙΟ IM 10090	4
A00340	EL	ΜΕΓΙΣΤΟ ΦΟΡΤΙΟ IM 12090	4
A00383	EL	ΒΓΑΛΤΕ ΤΟ ΚΛΕΙΔΙ	2

Αριστερή πλευρά

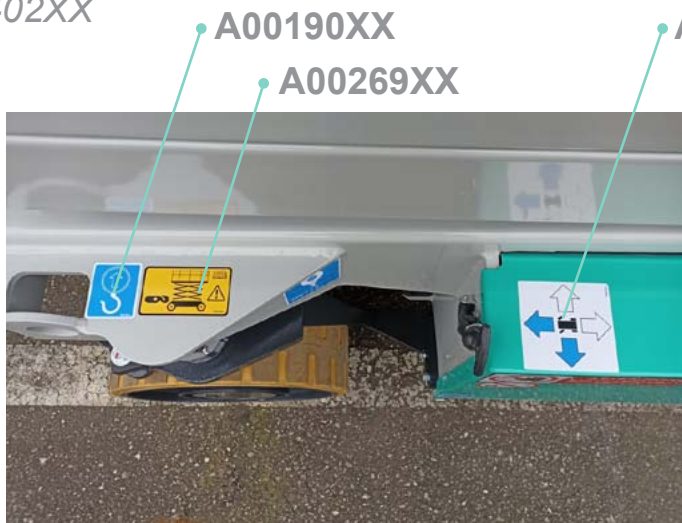

Σωστή πλευρά

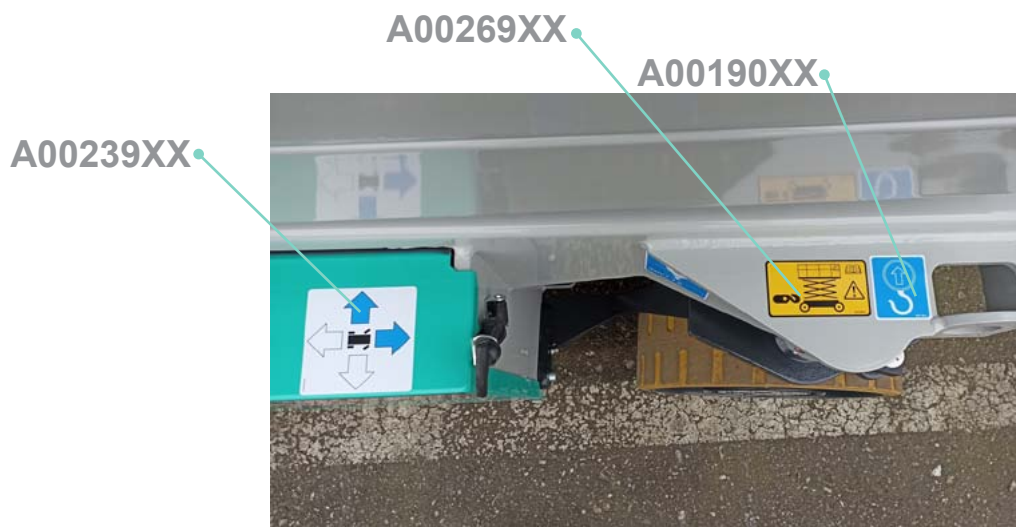

Πίσω πλευρά

A00218EL
A00221EL
A00340EL
A00382EL
A00396EL

3237323

82021098

A00001XX

A00499EL

A00260XX

A00255XX



A00174XX



Μπροστινή πλευρά



82521034 (2)

A00255XX

A00005EL

A00296XX

A00383EL

A00153EL

A00216XX

A00216XX



A00145XX

A00218EL
A00221EL
A00340EL
A00382EL
A00396EL

A00201XX (4)

Συστήματα ασφαλείας

Στο μηχάνημα προβλέπονται ασφάλειες που μπλοκάρουν την κανονική λειτουργία του προς αποφυγή ατυχημάτων.

Η γνώση των χαρακτηριστικών και της λειτουργίας των ασφαλειών είναι βασική· συνιστάται ως εκ τούτου να μην θέσετε το μηχάνημα σε λειτουργία χωρίς να έχετε προηγουμένως διαβάσει και αφομοιώσει την ακόλουθη ενότητα.

Ορισμένα συστήματα ασφαλείας λειτουργούν με διαφορετικό τρόπο ανάλογα με τη θέση του μηχανήματος, κατά συνέπεια είναι σημαντικό να γνωρίζετε την σημασία της θέσης ΚΛΕΙΣΤΟ ΜΗΧΑΝΗΜΑ και ΑΝΟΙΧΤΟ ΜΗΧΑΝΗΜΑ που προσδιορίζονται παρακάτω.

Η μη λειτουργία μιας διάταξης ασφαλείας, που προκαλείται από βλάβη ή παραβίαση, μπορεί να προκαλέσει σοβαρές ζημιές στο μηχάνημα και κατά συνέπεια να θέσει σε κίνδυνο την ζωή του χειριστή.

Να εξακριβώνετε περιοδικά τις διατάξεις ασφαλείας σύμφωνα με όσα περιγράφονται στο εγχειρίδιο.

Οι διατάξεις ασφαλείας δεν πρέπει να παραβιάζονται ποτέ. Ο κατασκευαστής δεν φέρει καμία ευθύνη για ατυχήματα που οφείλονται σε παρεμβάσεις και παραβιάσεις αυτών.

Κλειστό μηχάνημα - Ανοιχτό μηχάνημα

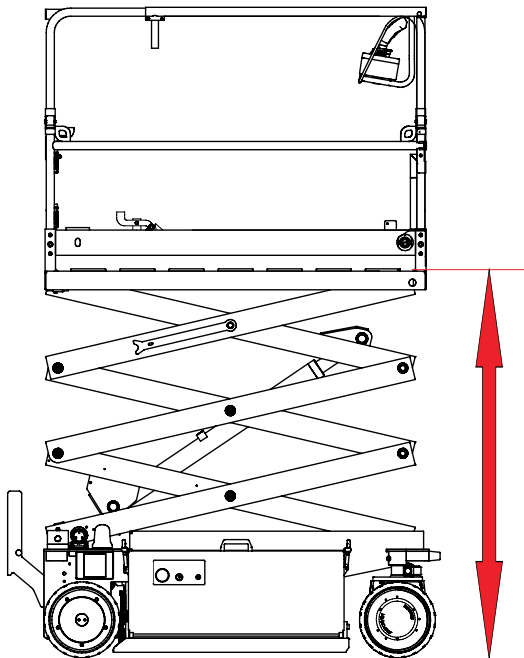

Το μηχάνημα είναι ΚΛΕΙΣΤΟ όταν το ύψος μεταξύ της επιφάνειας βατότητας της εξέδρας και του εδάφους είναι ΜΙΚΡΟΤΕΡΟ από:

- 1,60 m (IM 6390 - IM 6390 EX)
- 1,70 m (IM 8290 - IM 8290 EX)
- 1,90 m (IM 10090)
- 2,10 m (IM 12090)

Το μηχάνημα είναι ΑΝΟΙΧΤΟ όταν το ύψος μεταξύ της επιφάνειας βατότητας της εξέδρας και του εδάφους είναι ΜΕΓΑΛΥΤΕΡΟ ή ΙΣΟ με:

- 1,60 m (IM 6390 - IM 6390 EX)
- 1,70 m (IM 8290 - IM 8290 EX)
- 1,90 m (IM 10090)
- 2,10 m (IM 12090)

Ταχύτητα ασφαλείας

Με το μηχάνημα ανοιχτό η ταχύτητα έλξης περνά αυτόματα σε μειωμένη ταχύτητα ασφαλείας.

Ηλεκτρική αντιδιατμητική προστασία

Μία ηλεκτρονική κεντρική μονάδα μπλοκάρει την κάθοδο για 3 δευτερόλεπτα, όταν η απόσταση μεταξύ των άκρων βραχιόνων και πλαισίων είναι μεγαλύτερη από 50 mm περίπου (όριο καθόδου).

- Θέστε το χειριστήριο σε συνθήκες ακινητοποίησης,
- περιμένετε 3 δευτερόλεπτα εξακριβώνοντας ότι ενδεχόμενα άτομα που βρίσκονται δίπλα στην εξέδρα δεν κινδυνεύουν να παγιδευτούν ή να συνθλιβούν ανάμεσα στο ψαλίδι,
- εκκινήστε και πάλι την εντολή καθόδου που αναμένεται για 1,5 δευτερόλεπτο μετά από τον ηχητικό και οπτικό συναγερμό.

Στο σημείο που περλαμβάνεται μεταξύ του ορίου καθόδου και του εντελώς κλειστού ψαλιδιού, η επαναφορά της καθόδου μετά από μία διακοπή λειτουργίας υπόκειται στις ίδιες συνθήκες καθυστέρησης και προειδοποιήσεις που περιγράφονται παραπάνω.

Έλεγχος ολισθητήρων προστασίας από τον κίνδυνο ανατροπής

Οι προστασίες κινδύνου ανατροπής μειώνουν το ελεύθερο ύψος του μηχανήματος και έχουν την λειτουργία να αυξάνουν την σταθερότητά του.

Με το μηχάνημα κλειστό είναι ανυψωμένες.

Χαμηλώνουν κατά την διάρκεια της ανύψωσης της εξέδρας και με το μηχάνημα ανοιχτό φθάνουν στο πλήρες κατέβασμά τους.

Το άνοιγμα και το κλείσιμο των ολισθητήρων προστασίας από τον κίνδυνο ανατροπής ελέγχονται από τους μικροδιακόπτες SQ6A - SQ6B.

Με το μηχάνημα ανοιχτό εάν οι προστασίες κινδύνου ανατροπής δεν είναι κατεβασμένες η έλξη και το σύστημα διεύθυνσης μπλοκάρονται.

Έλεγχος κλίσης

Η κλίση ελέγχεται από τον δείκτη επιπεδότητας· διάταξη τοποθετημένη στο πίσω κιβώτιο που εντοπίζει την κλίση του οχήματος.



	Μέγιστη επιτρεπόμενη κλίση	
	πλευρική	επιμήκης
IM 6390 - IM 6390 EX	1,5 °	2,5 °
IM 8290 - IM 8290 EX	1,5 °	2,5 °
IM 10090	1,5 °	2,5 °
IM 12090	1,2 °	2,5 °

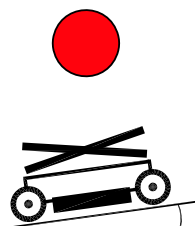

Με κλίσεις μεγαλύτερες από τις μέγιστες επιτρεπόμενες:

Με το μηχάνημα κλειστό:

- η λυχνία αναβοσβήνει·
- η ανύψωση εξουσιοδοτείται μέχρι το ΑΝΟΙΧΤΟ ΜΗΧΑΝΗΜΑ.
- Πριν μπορέσετε να ανυψώσετε περαιτέρω την εξέδρα, επαναφέρατε το μηχάνημα σε συνθήκες σταθερότητας.

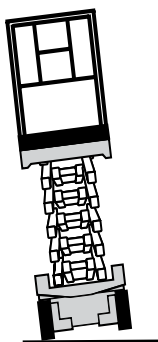
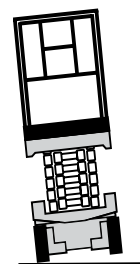

Με το μηχάνημα ανοιχτό:

- η λυχνία ανάβει·
- ηχεί ο συναγερμός·
- έλξη, σύστημα διεύθυνσης και άνοδος είναι μπλοκαρισμένα.

Για να επανενεργοποιήσετε τις κινήσεις χαμηλώστε τελείως την εξέδρα και επαναφέρατε το μηχάνημα σε συνθήκες σταθερότητας.

Μην χαμηλώνετε την εξέδρα χωρίς να έχετε προηγουμένως βεβαιωθεί ότι δεν υπάρχουν εμπόδια κάτω από αυτό.

Έλεγχος υπερβολικού φορτίου

Ο περιοριστής φορτίου εξακριβώνει την παρουσία ενδεχόμενης υπερφόρτωσης είτε όταν η εξέδρα είναι σταματημένη είτε κατά την διάρκεια της ανύψωσης και της καθόδου της εξέδρας.

Ως υπερφόρτωση θεωρείται ένα φορτίο συμπεριλαμβανόμενο μεταξύ του ονομαστικού φορτίου και του 120% του ίδιου.

Ενεργοποίηση περιοριστή φορτίου

Ο περιοριστής φορτίου δεν είναι ενεργός με κλειστό ψαλίδι· ενεργοποιείται κατά το πρώτο μέτρο ανύψωσης ξεκινώντας από τελείως κλειστό ψαλίδι.

Με υπερβολικό φορτίο:

- η λυχνία στον πίνακα εδάφους αναβοσβήνει,
- η λυχνία στον πίνακα εντολών εξέδρας αναβοσβήνει,
- ηχεί ο συναγερμός,
- **όλες οι κινήσεις μπλοκάρονται.** Για να επανενεργοποιήσετε τις κινήσεις αφαιρέστε το υπερβολικό φορτίο.

Ο περιοριστής φορτίου αποτελείται από:

- Την ηλεκτρονική κεντρική μονάδα που βρίσκεται στο δεξιό κιβώτιο·
- Έναν γωνιακό αισθητήρα (βρίσκεται κάτω από την εξέδρα)·
- Αναλογικούς αισθητήρες πίεσης τοποθετημένους απ' ευθείας επάνω στους κυλίνδρους ανύψωσης.

Συνδέσεις ζωνών ασφαλείας

Στο μηχάνημα έχουν διευθετηθεί κατάλληλα σημεία σύνδεσης για τις ζώνες ασφαλείας.



Όταν υπάρχουν περισσότερα από ένα άτομα στην εξέδρα, χρησιμοποιήστε διαφορετικά σημεία σύνδεσης· μην συνδέετε περισσότερες ζώνες ασφαλείας στο ίδιο σημείο.

Η χρήση συστημάτων συγκράτησης και ΜΑΠ κατηγορίας III προδιαγράφεται και ρυθμίζεται από την εθνική νομοθεσία και από τις ειδικές διαδικασίες που προβλέπονται από την υπηρεσία πρόληψης και προστασίας του εργοδότη, ανάλογα με το είδος της υπηρεσίας για την οποία προορίζεται το μηχάνημα.

Έλεγχος μπαταριών

Εάν οι μπαταρίες είναι αποφορτισμένες μπλοκάρεται η άνοδος.

Εάν έχει εισαχθεί ο φορτιστής μπαταριών **όλες οι κινήσεις μπλοκάρονται**.

Βύσμα σύνδεσης μπαταριών

Το βύσμα σύνδεσης μπαταριών βρίσκεται στο αριστερό κιβώτιο.

Αυτή η διάταξη ασφαλείας αποσυνδέει τα κυκλώματα ισχύος και χειρισμού από τις μπαταρίες, αφήνοντας συνδεδεμένο μόνο και αποκλειστικά τον φορτιστή μπαταριών.



Στοπ έκτακτης ανάγκης

Πατώντας ένα ή και τα δύο πλήκτρα μανιτάρι έκτακτης ανάγκης, που βρίσκονται στον πίνακα εντολών εδάφους και στον πίνακα εντολών εξέδρας,, **μπλοκάρονται όλες οι κινήσεις**.

Λυχνίες και ηχητικός συναγερμός παραμένουν ενεργά.

Για να επαναφέρετε τις κανονικές λειτουργίες τραβήξτε προς τα πάνω το πλήκτρο.

Εάν το μανιτάρι έκτακτης ανάγκης παραμείνει πατημένο για δύο ώρες, το μηχάνημα σβήνει αυτόματα, λυχνίες και ηχητικός συναγερμος απενεργοποιούνται· για να το ανάψετε και πάλι τραβήξτε προς τα πάνω το πλήκτρο.

Αυτόματη διακοπή λειτουργίας

Εάν το μηχάνημα παραμείνει αναμμένο και αδρανές για 6 ώρες, χωρίς να έχετε πατήσει τουλάχιστον ένα από τα μανιτάρια έκτακτης ανάγκης, αφού περάσει ο υποδεικνυόμενος χρόνος το ηλεκτρονικό σύστημα προβλέπει την αυτόματη διακοπή λειτουργίας.

Για να ανάψετε και πάλι το μηχάνημα:

- Πατήστε ένα από τα μανιτάρια έκτακτης ανάγκης και τραβήξτε το προς τα πάνω·
- Επαναφέρατε το κλειδί του πίνακα εδάφους στην κεντρική θέση και γυρίστε το δεξιά.





Ηχητικές σημάνσεις

Ανώμαλη συνθήκη: επισημαίνεται από έναν διαλειπόμενο ήχο υψηλής συχνότητας. Οι κινήσεις του μηχανήματος μπλοκάρονται όλες ή εν μέρει μέχρι να επανέλθει το μηχάνημα μηχανή σε ασφαλείς συνθήκες λειτουργίας.

Κανονική λειτουργία: οποιαδήποτε κίνηση του μηχανήματος επισημαίνεται από έναν διαλειπόμενο ήχο χαμηλής συχνότητας.

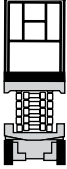





Η συχνότητα του ήχου αυξάνεται κατά την κάθοδο, όταν η εξέδρα βρίσκεται κάτω από το όριο καθόδου, που ελέγχεται από την ηλεκτρική αντιδιαμητική διάταξη.



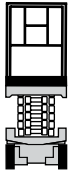









Σύνοψη ασφαλειών

 ΚΛΕΙΣΤΟ ΜΗΧΑΝΗΜΑ			
ΥΠΕΡΒΟΛΙΚΗ ΚΛΙΣΗ			
ΠΛΗΚΤΡΟ ΣΤΟΠ ΠΑΤΗΜΕΝΟ	X	X	X
ΕΝΕΡΓΟΣ ΦΟΡΤΙΣΤΗΣ ΜΠΑΤΑΡΙΩΝ	X	X	X
ΑΠΟΦΟΡΤΙΣΜΕΝΕΣ ΜΠΑΤΑΡΙΕΣ		X	

 ΑΝΟΙΧΤΟ ΜΗΧΑΝΗΜΑ				ΜΕ ΑΣΦΑΛΕΙΑ
ΕΛΞΗ				X
ΥΠΕΡΒΟΛΙΚΟ ΦΟΡΤΙΟ	X	X	X	
ΥΠΕΡΒΟΛΙΚΗ ΚΛΙΣΗ	X	X		
ΟΛΙΣΘΗΤΗΡΕΣ ΠΡΟΣΤΑΣΙΑΣ ΑΠΟ ΤΟΝ ΚΙΝΔΥΝΟ ΑΝΑΤΡΟΠΗΣ ΟΧΙ ΚΑΤΕΒΑΣΜΕΝΟΙ	X			
ΠΛΗΚΤΡΟ ΣΤΟΠ ΠΑΤΗΜΕΝΟ	X	X	X	
ΕΝΕΡΓΟΣ ΦΟΡΤΙΣΤΗΣ ΜΠΑΤΑΡΙΩΝ	X	X	X	
ΑΠΟΦΟΡΤΙΣΜΕΝΕΣ ΜΠΑΤΑΡΙΕΣ		X		

Σύνοψη λυχνιών

 ΚΛΕΙΣΤΟ ΜΗΧΑΝΗΜΑ					
ΚΑΝΟΝΙΚΗ ΛΕΙΤΟΥΡΓΙΑ	○	○	○	○	
ΥΠΕΡΒΟΛΙΚΗ ΚΛΙΣΗ					
ΓΕΝΙΚΟ ΠΡΟΒΛΗΜΑ (ΒΛΕΠΕ ΚΩΔΙΚΟ ΟΘΟΝΗΣ ΔΙΑΓΝΩΣΤΙΚΩΝ)					

 ΑΝΟΙΧΤΟ ΜΗΧΑΝΗΜΑ					
ΚΑΝΟΝΙΚΗ ΛΕΙΤΟΥΡΓΙΑ	○	○	○	○	
ΥΠΕΡΒΟΛΙΚΟ ΦΟΡΤΙΟ					
ΥΠΕΡΒΟΛΙΚΗ ΚΛΙΣΗ					
ΟΛΙΣΘΗΤΗΡΕΣ ΠΡΟΣΤΑΣΙΑΣ ΑΠΟ ΤΟΝ ΚΙΝΔΥΝΟ ΑΝΑΤΡΟΠΗΣ ΟΧΙ ΚΑΤΕΒΑΣΜΕΝΟΙ					
ΓΕΝΙΚΟ ΠΡΟΒΛΗΜΑ (ΒΛΕΠΕ ΚΩΔΙΚΟ ΟΘΟΝΗΣ ΔΙΑΓΝΩΣΤΙΚΩΝ)					
ΤΑΧΥΤΗΤΑ ΑΣΦΑΛΕΙΑΣ					

○ ΣΒΗΣΤΗ

 ΚΟΚΚΙΝΗ ΑΝΑΛΑΜΠΗ ΚΟΚΚΙΝΗ ΑΝΑΜΜΕΝΗ ΗΧΗΤΙΚΟΣ ΣΥΝΑΓΕΡΜΟΣ ΠΡΑΣΙΝΗ ΑΝΑΜΜΕΝΗ

3. ΧΡΗΣΗ ΤΟΥ ΜΗΧΑΝΗΜΑΤΟΣ

Πριν από οποιαδήποτε εργασία διαβάστε και κατανοήστε το παρόν εγχειρίδιο και τις οδηγίες που αναγράφονται στις πινακίδες και τα αυτοκόλλητα.

Έλεγχος πριν από την χρήση

Πριν τεθεί σε λειτουργία και με κάθε χρήση του μηχανήματος πρέπει να πραγματοποιείται οπτικός έλεγχος του καθώς και έλεγχος λειτουργίας του όπως περιγράφεται παρακάτω.

Κατά την θέση σε λειτουργία είναι επίσης απαραίτητο να εκτελείται η εξακρίβωση των ασφαλειών.

Οπτικός έλεγχος

Βεβαιωθείτε ότι ΔΕΝ υπάρχουν:

- διαρροές λαδιού από τους σωλήνες ή άλλα υδραυλικά εξαρτήματα·
- κομμένοι ή αποσυνδεδεμένοι ηλεκτρικοί αγωγοί·
- περικόχλια και βίδες λασκαρισμένες ή που λείπουν από τους τροχούς·
- κοψίματα ή ακανόνιστη φθορά στους τροχούς·
- ζημιές, παραμορφώσεις, βίδες και μπουλόνια λασκαρισμένα ή που λείπουν, ραγισμένες συγκολλήσεις επάνω σε: πλαίσιο, στηρίγματα τροχών, συστήματα διεύθυνσης, σύστημα ανύψωσης, εξέδρα και κιγκλιδώματα.

Εξακριβώστε ότι:

- το έδαφος στο οποίο θα εργαστείτε είναι σκληρό και ικανό να υποστηρίξει το μέγιστο φορτίο ανά τροχό·
- υπάρχει η παρουσία του εγχειριδίου χρήσης, πινακίδων και αυτοκόλλητων·
- η σκάλα, οι κουπαστές και η εξέδρα δεν παρουσιάζουν ίχνη λαδιού ή γράσου·
- η περιοχή εργασίας είναι ελεύθερη και χωρίς διαφορές επιπέδου ή λακούβες.

Έλεγχος λειτουργίας

Αφού ολοκληρώσετε την οπτική επιθεώρηση είναι απαραίτητο να εκτελέσετε έναν έλεγχο λειτουργίας.

- Εξακριβώστε την στάθμη του υδραυλικού λαδιού.
- Εξακριβώστε το επίπεδο ηλεκτρολύτη των μπαταριών.
- Εξακριβώστε την παρουσία και την αναγνωσιμότητα όλων των πινακίδων και αυτοκόλλητων.

Στο έδαφος

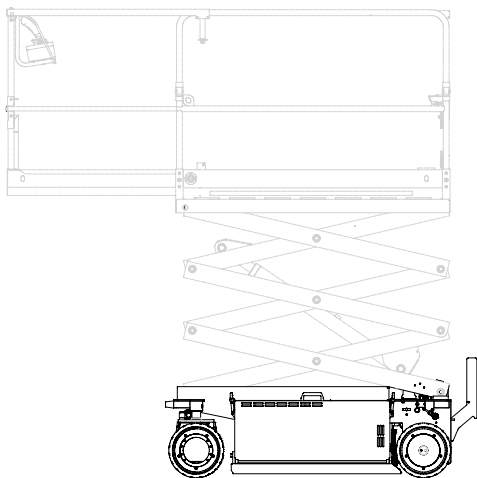

- Πατήστε το πλήκτρο STOP και εξακριβώστε ότι δεν είναι δυνατή καμία ενέργεια ούτε από το έδαφος ούτε από την εξέδρα. Επαναφέρατε το πλήκτρο στη θέση ON.
 - Σηκώστε και κατεβάστε την εξέδρα περισσότερες φορές εξακριβώνοντας ότι δεν υπάρχουν εμπόδια κατά τους χειρισμούς.
 - Κατά την άνοδο της εξέδρας βεβαιωθείτε ότι οι προστασίες κινδύνου ανατροπής κατεβαίνουν.
 - Κατά την κάθοδο της εξέδρας βεβαιωθείτε για την λειτουργία της ηλεκτρικής αντιδιατημητικής προστασίας.
 - Εκτελέστε τις ενέργειες που περιγράφονται στην παράγραφο “Κάθοδος Έκτακτης ανάγκης” και εξακριβώστε ότι όλα λειτουργούν σωστά.
- Σηκώστε την εξέδρα μέχρι να κατέβουν τελείως οι προστασίες κινδύνου ανατροπής, ωθήστε τις επιμέρους προστασίες προς το εσωτερικό του οχήματος και εξακριβώστε ότι παραμένουν ακίνητες.
 - Βεβαιωθείτε ότι κάθε κίνηση επισημαίνεται από την ηχητική και φωτεινή προειδοποίηση.

Στην εξέδρα

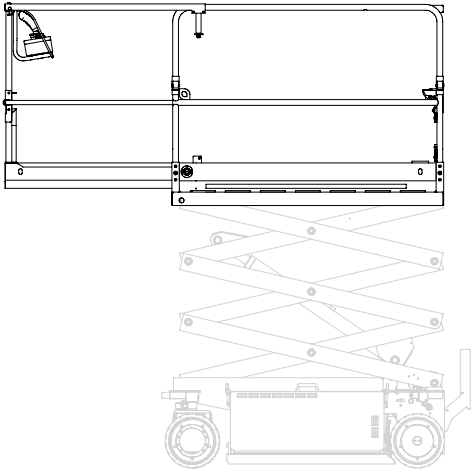

- Βεβαιωθείτε ότι οι μπαταρίες είναι φορτισμένες.
 - Πατήστε το πλήκτρο STOP και εξακριβώστε ότι δεν είναι δυνατή καμία ενέργεια ούτε από το έδαφος ούτε από την εξέδρα. Επαναφέρατε το πλήκτρο στη θέση ON.
 - Σηκώστε και κατεβάστε την εξέδρα περισσότερες φορές εξακριβώνοντας ότι δεν υπάρχουν εμπόδια κατά τους χειρισμούς.
 - Κατά την κάθοδο της εξέδρας βεβαιωθείτε για την λειτουργία της ηλεκτρικής αντιδιατμητικής προστασίας.
 - Οδηγήστε με κίνηση εμπρός και πίσω ελέγχοντας ότι η λειτουργία είναι σωστή.
 - Εξακριβώστε ότι κατά την διάρκεια της έλξης είναι δυνατή μόνο η κίνηση συστήματος στροφής.
- Στρίψτε δεξιά και αριστερά ελέγχοντας ότι η λειτουργία είναι σωστή.
 - Πατήστε το κλάξον για να εξακριβώσετε τη λειτουργία του.
 - Κατά την έλξη αφήστε ελεύθερο το χειριστήριο για να εξακριβώσετε την σωστή λειτουργία των φρένων: το μηχάνημα πρέπει να μπλοκάρει σε περιορισμένη απόσταση.
 - Σηκώστε την εξέδρα και δοκιμάστε την έλξη μπροστά ή πίσω εξασφαλίζοντας ότι η ταχύτητα οδήγησης είναι ασφαλής.
 - Βεβαιωθείτε ότι κάθε κίνηση επισημαίνεται από την ηχητική και φωτεινή προειδοποίηση.

Θέσεις χειρισμού

Οι θέσεις χειρισμού που προβλέπονται για τον χειριστή είναι δύο:

- Στην εξέδρα
- Στο έδαφος, στο δεξί πλαϊνό του οχήματος.

Η λειτουργία μιας θέσης εντολών αποκλείει την λειτουργία της άλλης.

Για την κανονική λειτουργία **όλες οι κινήσεις εκτελούνται από τον πίνακα εντολών στην εξέδρα ή το κιβώτιο εντολών που είναι η κύρια θέση χειρισμού.**

Η άνοδος και η κάθοδος της εξέδρας μπορούν να εκτελεστούν και από τον **πίνακα χειρισμών εδάφους.**

Ο πίνακας χειρισμών εδάφους χρησιμοποιείται και σε περιπτώσεις έκτακτης ανάγκης ή κατά την διάρκεια της συντήρησης.

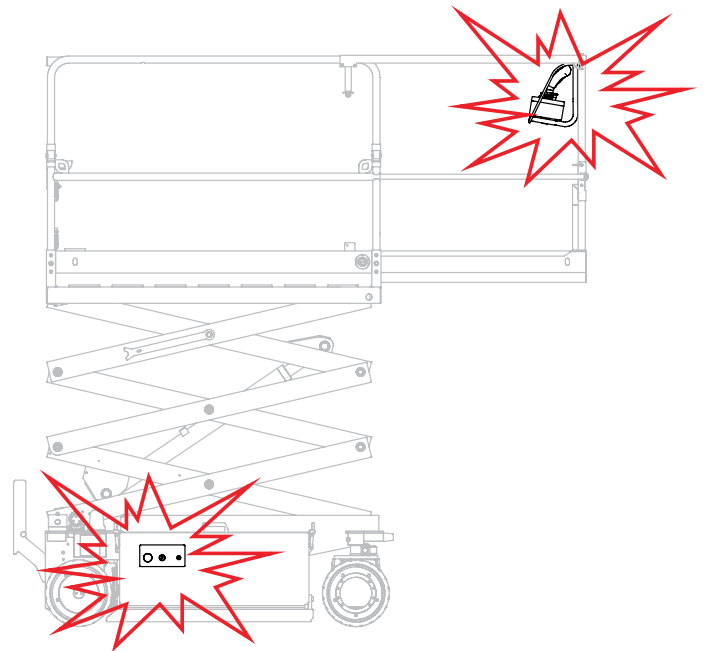

Οι κινήσεις του μηχανήματος είναι:

- Έλξη (μετακίνηση μπροστά και πίσω)
- Σύστημα διεύθυνσης
- Άνοδος/κάθοδος της εξέδρας
- Χειροκίνητη μετατόπιση της κινητής εξέδρας.

Ένας περιστρεφόμενος φάρος τοποθετημένος επάνω στο βασικό όχημα ανάβει με κάθε κίνηση του μηχανήματος.

Η απαραίτητη ενέργεια για τις κινήσεις παρέχεται από ηλεκτρικές μπαταρίες που τροφοδοτούν:

- δύο ηλεκτροκινητήρες για την έλξη,
- μία ηλεκτρική αντλία για την ανύψωση και το σύστημα στροφής.

Πίνακες εντολών

Πίνακας εντολών εδάφους

4 Φωτεινή λυχνία αναμμένου μηχανήματος (πράσινο)

5 Φωτεινή λυχνία υπερβολικού φορτίου (κόκκινο)

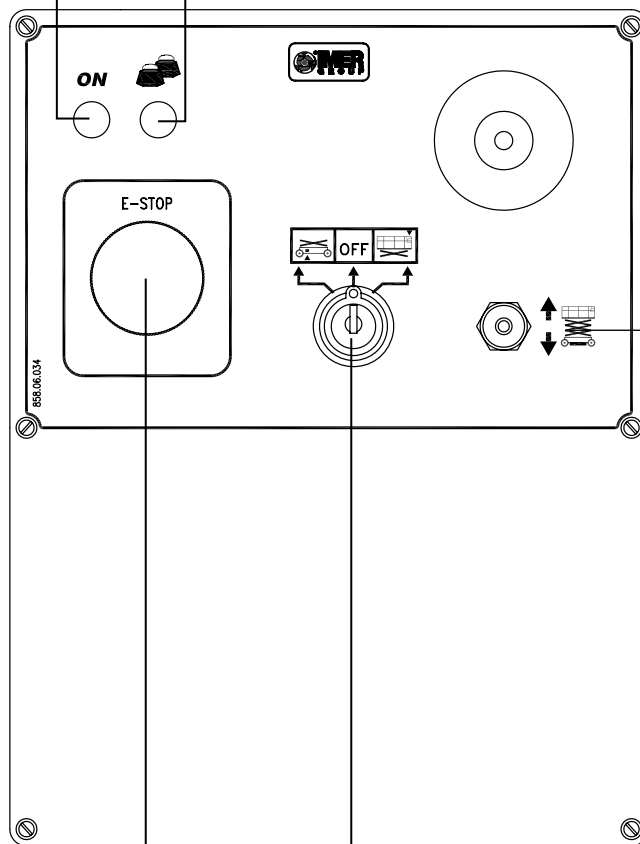

2 Κόκκινο πλήκτρο διακοπής λειτουργίας έκτακτης ανάγκης

1 Επιλογέας κλειδί (3 θέσεις)

1 - Επιλογέας κλειδί (3 θέσεις)

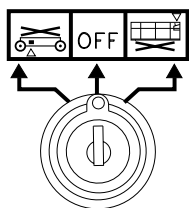

- Θέση στο **κέντρο**: το μηχάνημα είναι σβηστό. Το κλειδί είναι αποσπώμενο.
- Θέση **δεξιά**: είναι ενεργές οι εντολές στην εξέδρα. Το κλειδί είναι αποσπώμενο.
- Θέση **αριστερά**: είναι ενεργές οι εντολές από τον πίνακα εδάφους. Το κλειδί πρέπει να διατηρείται στη θέση του και δεν είναι αποσπώμενο. Εάν το κλειδί αφηθεί ελεύθερο επανέρχεται αυτόματα στην κεντρική θέση (OFF), σβήνοντας το μηχάνημα.

E-STOP

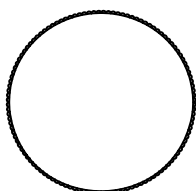

2 - Κόκκινο πλήκτρο διακοπής λειτουργίας έκτακτης ανάγκης

- **Πατημένο** μπλοκάρει όλες τις λειτουργίες του μηχανήματος.
- **Απελευθερωμένο** (τραβήξτε προς τα πάνω) επαναφέρει τις κανονικές λειτουργίες του μηχανήματος.

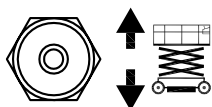

3 - Επιλογέας ανόδου/καθόδου εξέδρας

- Προς τα **πάνω** για να ανυψώσετε την εξέδρα.
- Προς τα **κάτω** για να κατεβάσετε την εξέδρα

ON

4 - Φωτεινή λυχνία αναμμένου μηχανήματος (πράσινο)

Ανάβει όταν ο επιλογέας 1 δεν είναι στην κεντρική θέση.



5 - Φωτεινή λυχνία υπερβολικού φορτίου (κόκκινο)

Κανονικά σβηστή.

Αναβοσβήνει όταν υπάρχει υπερφόρτωση.

Πίνακας εντολών εξέδρας

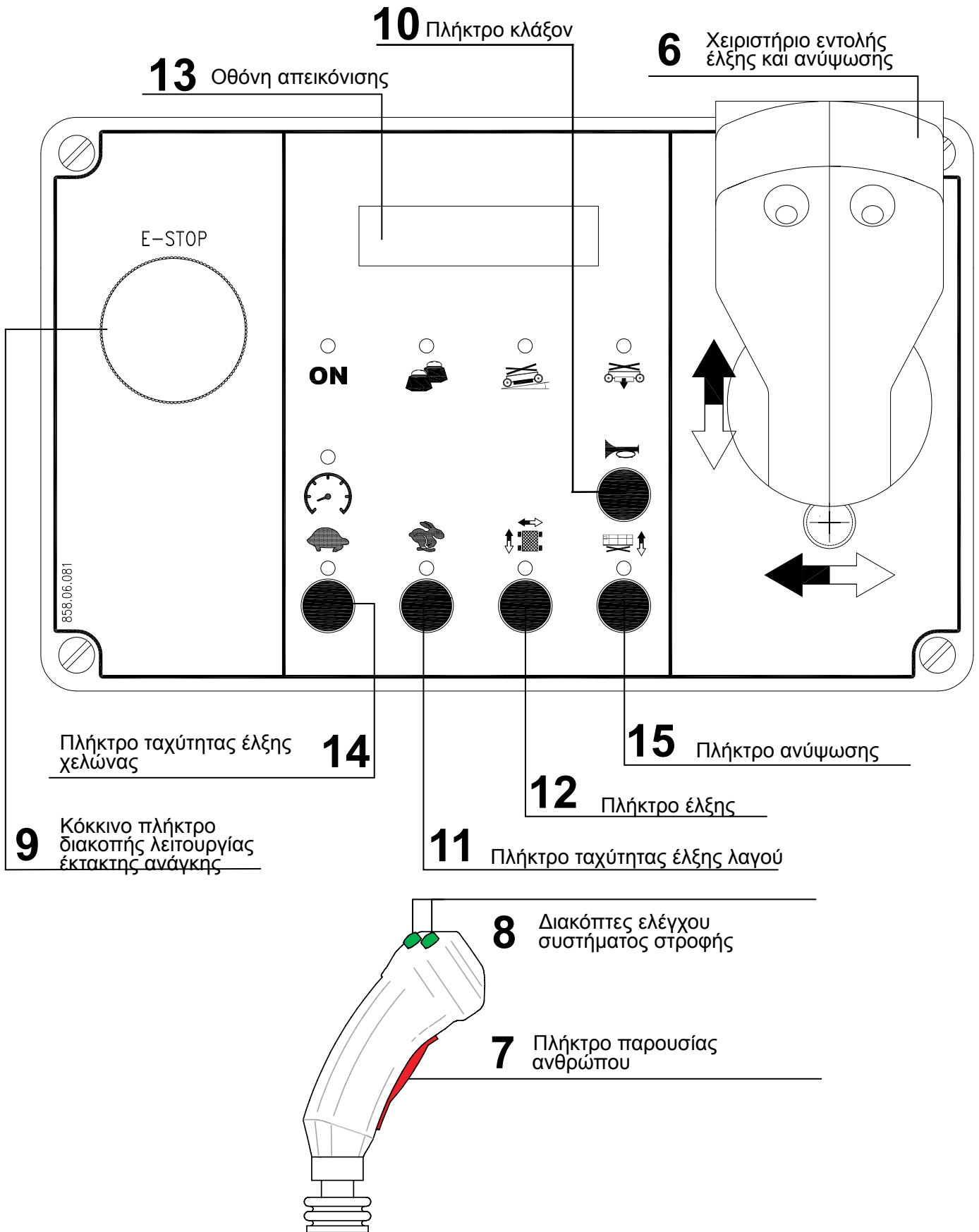

ΦΩΤΕΙΝΕΣ ΛΥΧΝΙΕΣ

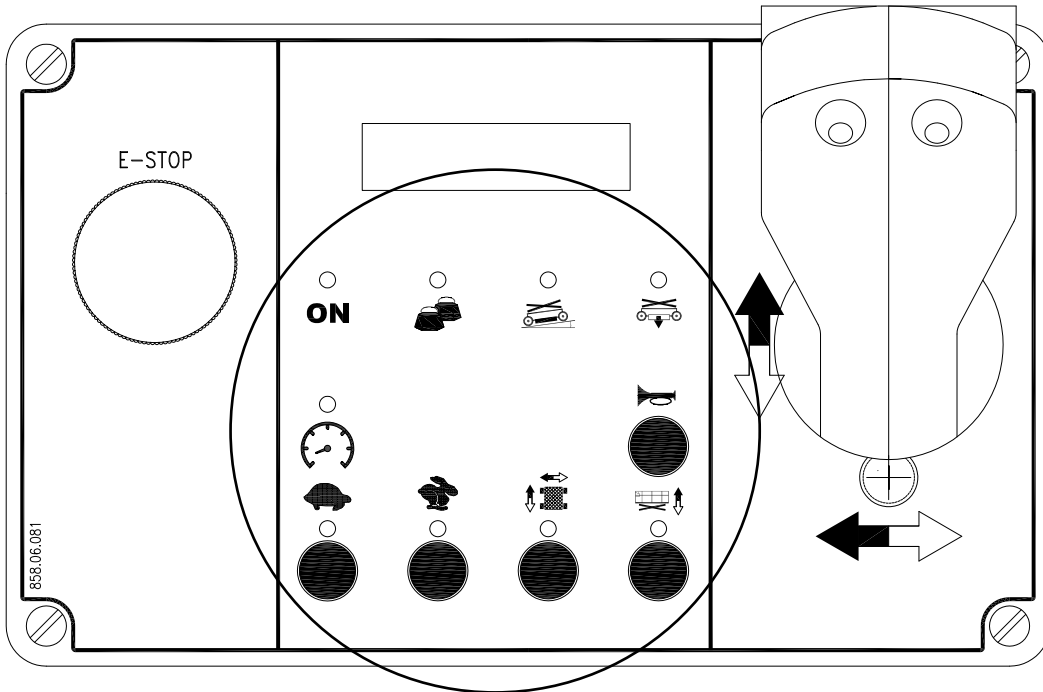

Λυχνία ανάμματος



ON

Λυχνία υπερβολικού φορτίου



Λυχνία υπερβολικής κλίσης



Λυχνία λακούβας



Λυχνία ταχύτητας ασφάλειας



Λυχνία ταχύτητας χελώνας



Λυχνία ταχύτητας λαγού

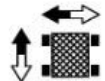

Λυχνία έλεξης



Λυχνία ανύψωσης

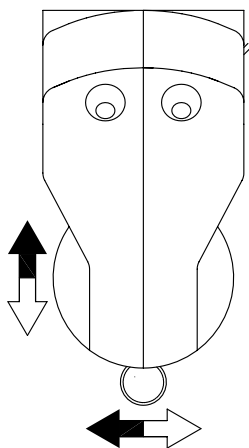

6 - Χειριστήριο έλξης και ανύψωσης

7 - Πλήκτρο παρουσίας ανθρώπου

8 - Διακόπτες ελέγχου συστήματος στροφής

Οι κινήσεις του μηχανήματος εκτελούνται κινώντας το χειριστήριο 6 και κρατώντας πατημένο το πλήκτρο παρουσίας ανθρώπου 7.

Το χειριστήριο ενεργεί στην έλξη ή στην κίνηση του ψαλιδιού σύμφωνα με την επιλογή των παρακάτω πλήκτρων:

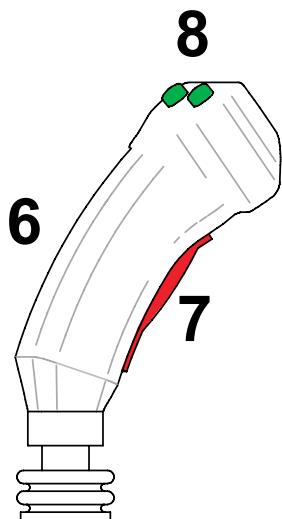
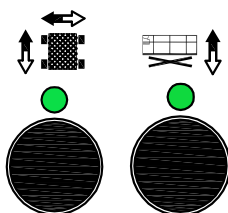

Πλήκτρο έλξης

ΧΕΙΡΙΣΤΗΡΙΟ 6	ΔΙΑΚΟΠΤΕΣ 8	ΚΙΝΗΣΗ
Μπροστά		Έλξη μπροστά
Πίσω		Έλξη πίσω
	δεξιός	Σύστημα διεύθυνσης δεξιά
	αριστερός	Σύστημα διεύθυνσης αριστερά

Πλήκτρο ανύψωσης

ΧΕΙΡΙΣΤΗΡΙΟ 6	ΔΙΑΚΟΠΤΕΣ 8	ΚΙΝΗΣΗ
Μπροστά		Άνοδος εξέδρας
Πίσω		Κάθοδος εξέδρας

E-STOP

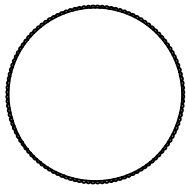

9 - Κόκκινο πλήκτρο διακοπής λειτουργίας έκτακτης ανάγκης

- Πατημένο μπλοκάρει όλες τις λειτουργίες του μηχανήματος.
- Απελευθερωμένο (τραβήξτε προς τα πάνω) επαναφέρει τις κανονικές λειτουργίες του μηχανήματος.



10 - Πλήκτρο κλάξον

- Πατήστε το πλήκτρο για να ακουστεί το κλάξον.

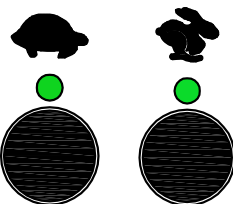

11 / 14 - Πλήκτρα ταχύτητας έλξης

- Ταχύτητα λαγού.
- Ταχύτητα χελώνας.

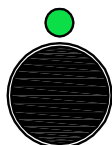

12 - Πλήκτρο έλξης συστήματος διεύθυνσης

- Χρησιμοποιώντας το χειριστήριο 6 εκτελούνται οι κινήσεις έλξης και συστήματος διεύθυνσης.

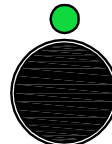

15 - Πλήκτρο ανύψωσης

- Χρησιμοποιώντας το χειριστήριο 6 εκτελούνται οι κινήσεις ανόδου και καθόδου της εξέδρας.

13 - Οθόνη απεικόνισης

- Δείχνει τις ώρες εργασίας του μηχανήματος.
- Πληροφορεί για την κατάσταση φόρτισης των μπαταριών.
- Προβάλλει τους κωδικούς ανωμαλιών και σφαλμάτων που εντοπίζονται από την αυτοδιάγνωση.



Για περισσότερες πληροφορίες δείτε την επόμενη σελίδα.

Ανάγνωση Οθόνης

BATTERY	___%
PUMP&DRV	_. _H

Η κατάσταση φόρτισης της μπαταρίας επισημαίνεται με ένδειξη του ποσοστού στην πρώτη γραμμή της οθόνης απεικόνισης. Στην δεύτερη γραμμή, αντίθετα, προβάλλονται οι ώρες εργασίας και οι κωδικοί των αλάρμ. Όταν η μπαταρία είναι αποφορτισμένη στην πρώτη γραμμή εμφανίζεται το 0% και στην δεύτερη το μήνυμα χαμηλής μπαταρίας, BATTERY LOW.

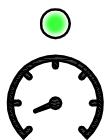

Λυχνία ταχύτητας ασφαλείας

Ανάβει με ανοιχτό μηχανήμα.



Φωτεινή λυχνία αναμμένου μηχανήματος

Ανάβει όταν ο επιλογέας 1 δεν είναι στην κεντρική θέση.

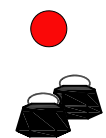

Λυχνία υπερβολικού φορτίου

Κανονικά σβηστή.

Αναβοσβήνει με ανοιχτό μηχανήμα όταν υπάρχει υπερφόρτωση.

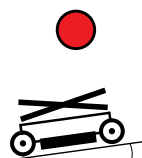

Ασταθής λυχνία μηχανήματος

Κανονικά σβηστή.

Ανάβει όταν υπάρχει κλίση που υπερβαίνει τα επιτρεπόμενα όρια.

Με το μηχανήμα κλειστό αναβοσβήνει.

Με το μηχανήμα ανοιχτό ανάβει σταθερά.

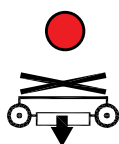

Λυχνία προστασιών κινδύνου ανατροπής

Κανονικά σβηστή.

Ανάβει όταν σηκώνοντας την εξέδρα οι προστασίες κινδύνου ανατροπής δεν κατεβαίνουν.

Τρόπος χρήσης

Λειτουργίες εδάφους

Βεβαιωθείτε ότι το κόκκινο πλήκτρο διακοπής λειτουργίας έκτακτης ανάγκης δεν είναι πατημένο στον πίνακα εδάφους και στην εξέδρα.

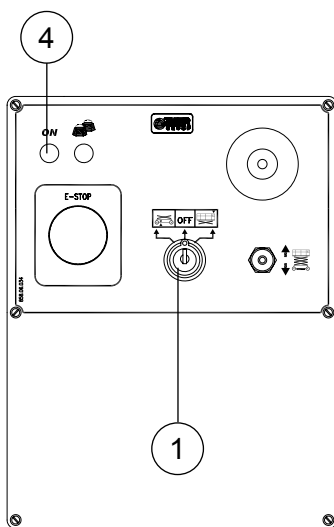

Άναμμα και εξουσιοδότηση εντολών εδάφους

- Εισάγετε το κλειδί στον επιλογή 1·
- Γυρίστε το **αριστερά**, διατηρώντας το στη θέση του·
- Ανάβει η λυχνία 4.

Με κάθε άναμμα οι ηχητικές και οι φωτεινές σημάσεις (λυχνία και βομβητής) ανάβουν για να εξακριβωθεί η αποτελεσματικότητά τους. Περιμένετε να σβήσουν πριν χρησιμοποιήσετε το μηχάνημα.

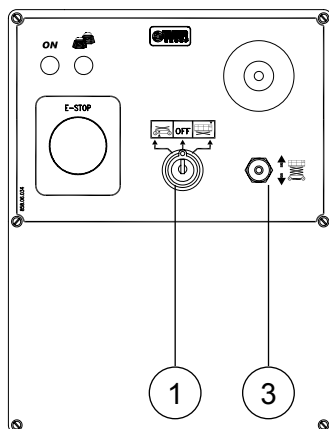

Ανύψωση/κάθοδος εξέδρας

- Εισάγετε το κλειδί στον επιλογή 1
- Γυρίστε το **αριστερά** διατηρώντας τη θέση
- Μετακινήστε τον επιλογή 3 **προς τα πάνω** για να ανυψώσετε την εξέδρα
- Μετακινήστε τον επιλογή 3 **προς τα κάτω** για να κατεβάσετε την εξέδρα

Μην σηκώνετε ή κατεβάζετε την εξέδρα χωρίς να έχετε βεβαιωθεί προηγουμένως ότι δεν υπάρχουν εμπόδια επάνω ή κάτω από αυτήν.

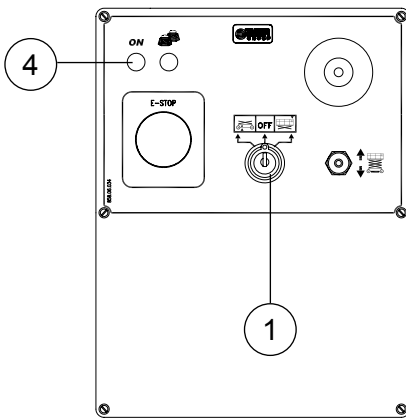

Άναμμα και εξουσιοδότηση εντολών εξέδρας

- Εισάγετε το κλειδί στον επιλογή 1.
- Γυρίστε το **δεξιά**.
- Ανάβει η λυχνία 4.

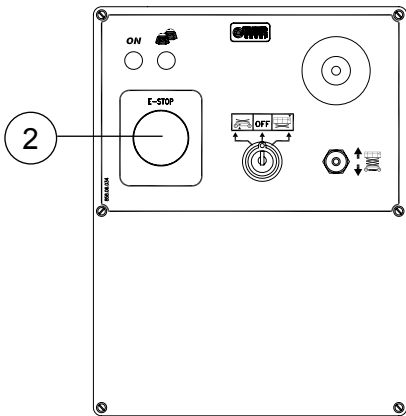

Διακοπή λειτουργίας έκτακτης ανάγκης

- Πατήστε το πλήκτρο 2.

Διακόπτονται όλες οι κινήσεις και οι εντολές του μηχανήματος είτε από το έδαφος είτε από την εξέδρα εκτός από τις ενδείξεις ασφάλειας (λυχνίες και ηχητικός συναγερμός).

Για να επαναφέρετε τις κανονικές λειτουργίες τραβήξτε προς τα πάνω το πλήκτρο 2.

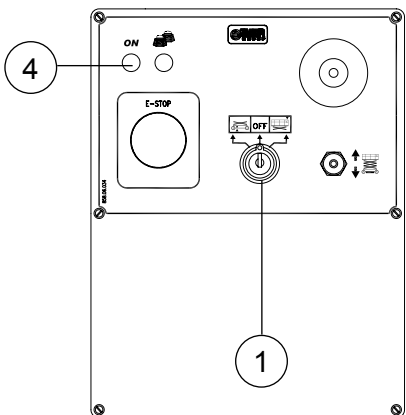

Σβήστε το μηχάνημα

Στο τέλος των εργασιών, ή κάθε φορά που είναι απαραίτητο να αφήσετε το μηχάνημα αψύλακτο, είναι απαραίτητο να το σβήνετε:

- Από τον πίνακα εδάφους επαναφέρατε στην κεντρική θέση τον επιλογή κλειδί 1: η λυχνία 4 σβήνει.
- Βγάλτε το κλειδί και αποθηκεύστε το σε φυλασσόμενο μέρος.

Πρόσβαση στην εξέδρα

Η θέση πρόσβασης στην εξέδρα είναι με ψαλίδι εντελώς κατεβασμένο.

Η θέση πρόσβασης είναι η μόνη θέση που επιτρέπει την είσοδο και την έξοδο από την εξέδρα ατόμων και/ή υλικών.

- Ανεβείτε στην εξέδρα χρησιμοποιώντας την σκάλα πιάνοντας από τους ιστούς του κιγκλιδώματος.
- Ανοίξτε την μπάρα προστασίας και μπειτε στην εξέδρα.
- Κλείστε την μπάρα προστασίας.

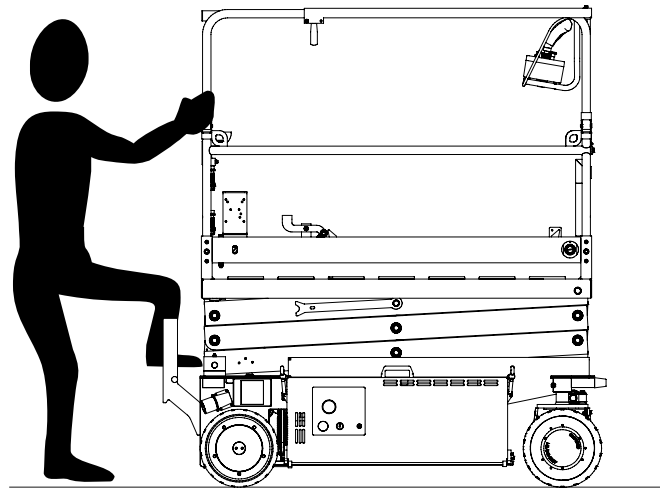

Πριν ανεβείτε στην σκάλα, βεβαιωθείτε ότι το πίσω κιβώτιο είναι τελείως κλειστό.

Λειτουργίες από την εξέδρα

- Εξακριβώστε ότι το φορτίο τηρεί τα όρια και είναι κατανεμημένο καλά.
- Βεβαιωθείτε ότι έχει κλείσει καλά η μπάρα προστασίας πρόσβασης στην εξέδρα.
- Βεβαιωθείτε ότι το κόκκινο πλήκτρο δακοπής λειτουργίας έκτακτης ανάγκης δεν είναι πατημένο στον πίνακα εδάφους και στην εξέδρα.
- Εξακριβώνετε πάντα την κατάσταση των λυχνιών έκτακτης ανάγκης.
- Όλες οι κινήσεις από την εξέδρα που περιγράφονται παρακάτω λαμβάνουν υπόψη την σωστή θέση του κιβωτίου εντολών που προσδιορίζεται από μία πινακίδα που είναι τοποθετημένη στο μπροστινό κιγκλίδωμα. Εάν το κιβώτιο εντολών μετακινηθεί, χρησιμοποιήστε τα χρωματιστά βέλη κατεύθυνσης επάνω στη βάση του κιβωτίου εντολών και στο μπροστινό μέρος της εξέδρας, για να προσδιορίσετε την κατεύθυνση μετατόπισης του μηχανήματος.

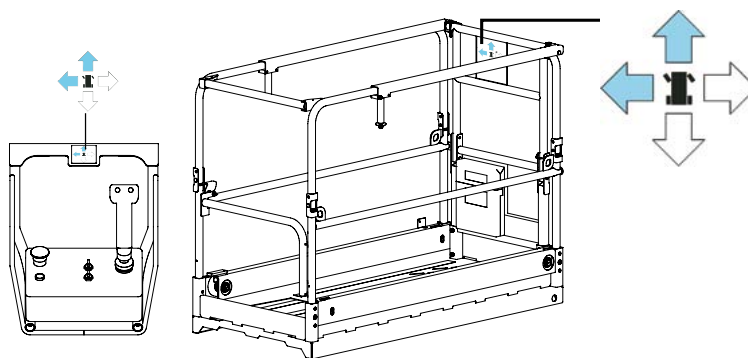

Μην μετακινείτε το μηχάνημα χωρίς να έχετε προηγουμένως βεβαιωθεί ότι δεν υπάρχουν εμπόδια στην διαδρομή του. Ελέγξτε ότι στην διαδρομή δεν υπάρχουν λακούβες, σαμάρια, διαφορές στο ύψος, εμπόδια, μπάζα και καλύμματα που μπορούν να κρύβουν λακούβες ή άλλους κινδύνους.

Εξακριβώνετε πάντα την κατάσταση των λυχνιών έκτακτης ανάγκης.

Μην κινείτε το μηχάνημα όταν η κινητή εξέδρα είναι εκτεταμένη χωρίς να έχετε προηγουμένως εξακριβώσει την απουσία εμποδίων και στα σημεία με ανεπαρκή ορατότητα.

Μην πατάτε τα κουμπιά 12 και 15 και αντίστροφα κατά τη διάρκεια της κίνησης. Σε αυτή την περίπτωση το μηχάνημα σταματά. Για να συνεχίσετε την κίνηση, αφήστε το χειριστή 6 και δώστε ξανά την εντολή.

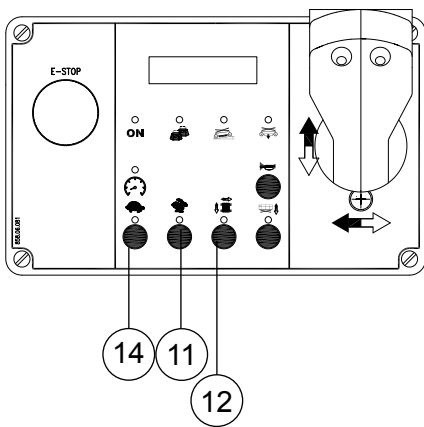

Έλξη

- Με το μηχάνημα **σταματημένο**, πατήστε το πλήκτρο **12**.
- με τα πλήκτρα **11 και 14** επιλέξτε την ταχύτητα έλξης.

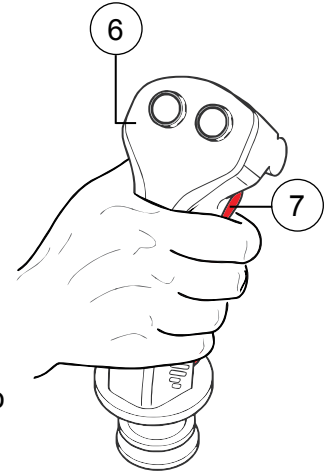

- Πιάστε το χειριστήριο εντολής **6**.
- Πατήστε το πλήκτρο **7** “Παρουσία ανθρώπου” και κρατήστε το πατημένο.
- Μετακινήστε το χειριστήριο μπροστά ή πίσω κρατώντας πάντα πατημένο το πλήκτρο 7.

Επιτρέπεται επίσης να μετακινήσετε πρώτα το χειριστήριο 6 και στη συνέχεια να πατήσετε το πλήκτρο 7 για να αρχίσετε τον ελιγμό.

Η ταχύτητα μετακίνησης εξαρτάται από την κλίση του χειριστηρίου και από την επιλεγόμενη ταχύτητα.

Η έλξη επισημαίνεται από μία ηχητική προειδοποίηση.

Διακοπή λειτουργίας έλξης

- Σταδιακή διακοπή λειτουργίας: επαναφέρατε το χειριστήριο 6 στην αρχική θέση διατηρώντας πατημένο το πλήκτρο 7.
- Γρήγορη Διακοπή λειτουργίας: αφήστε ελεύθερο το πλήκτρο 7.

Σύστημα διεύθυνσης

Πατήστε τους διακόπτες 8 δεξιά ή αριστερά κρατώντας πάντα πατημένο το πλήκτρο 7.

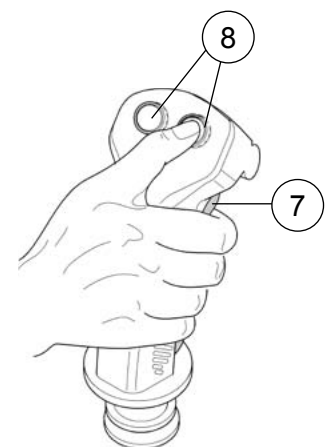

Οδήγηση σε επικλινή εδάφη

- Βεβαιωθείτε ότι η εξέδρα είναι τελείως κατεβασμένη.
- Μην οδηγείτε το μηχάνημα ανηφορικά ή κατηφορικά σε εδάφη με κλίση μεγαλύτερη από 14° (25%).
- Μην οδηγείτε το μηχάνημα σε πλαγιές που υπερβαίνουν τις 5° (9%).

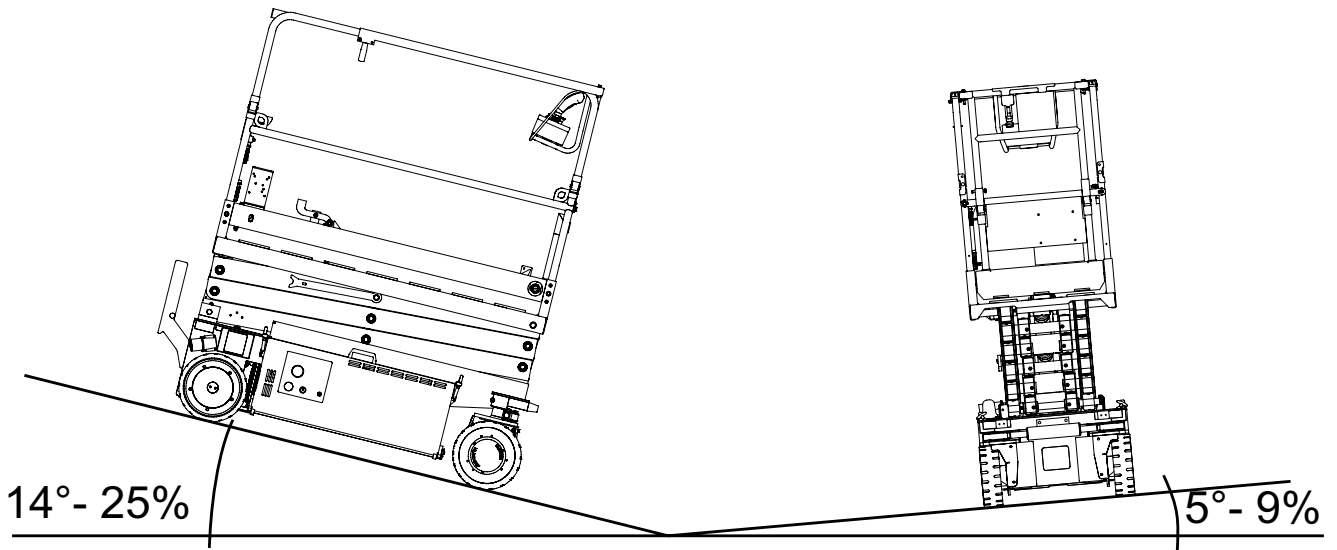

Έλξη κινούμενη από το έδαφος

Για να περάσετε μέσα από ανοίγματα με περιορισμένο ύψος, είναι δυνατόν να οδηγήσετε το μηχάνημα από το έδαφος χρησιμοποιώντας τον πίνακα εντολών της εξέδρας.

Βεβαιωθείτε ότι:

- Τα κιγκλιδώματα έχουν ανατραπεί·
- Ο χειριστής διατηρεί μία ελάχιστη απόσταση 1 m από το μηχάνημα·
- Η επιλεγόμενη ταχύτητα είναι η αργή·
- Η εξέδρα είναι τελείως κατεβασμένη·
- Χρησιμοποιήστε τα βέλη κατεύθυνσης που είναι τοποθετημένα στο υποστήριγμα του κιβωτίου εντολών και στα καλύμματα, για να προσδιορίσετε την κατεύθυνση πορείας και του συστήματος στροφής.

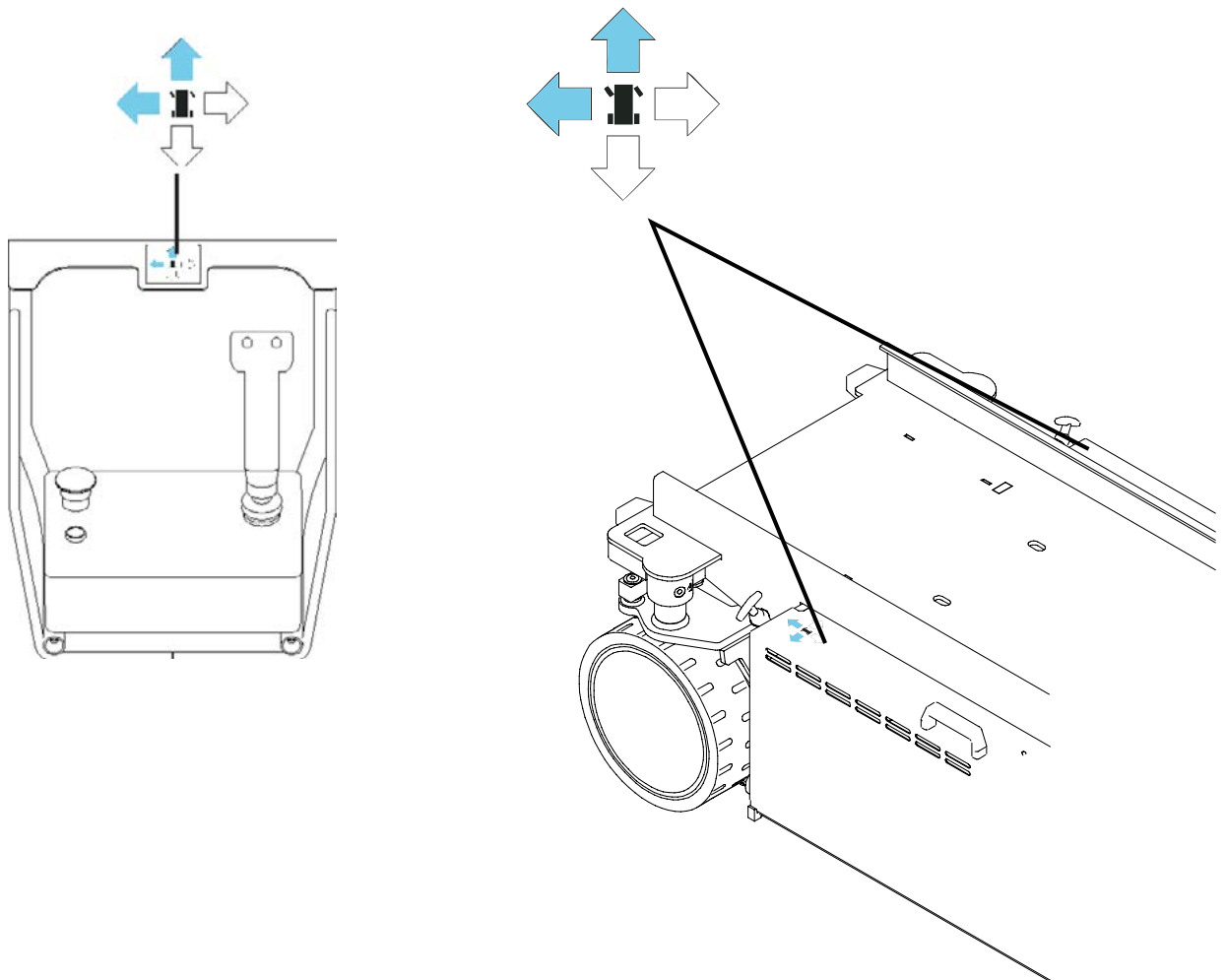

Ανύψωση/κάθοδος εξέδρας

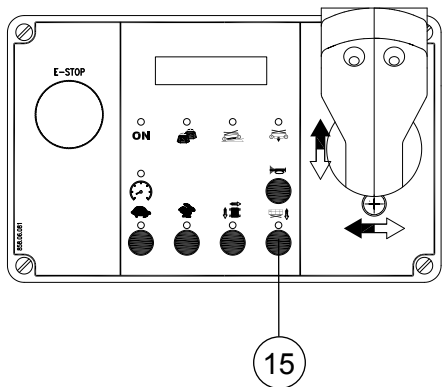

- Με το μηχάνημα **σταματημένο**, πατήστε το πλήκτρο **15**.
- Πιάστε το χειριστήριο εντολής **6**.
- Πατήστε το πλήκτρο **7** “Παρουσία ανθρώπου” και κρατήστε το πατημένο.
- Μετακινήστε το χειριστήριο μπροστά για να σηκώσετε την εξέδρα ή πίσω για να την κατεβάσετε.

Η **ταχύτητα ανόδου** ρυθμίζεται από την κλίση που δίδεται στο χειριστήριο 6.

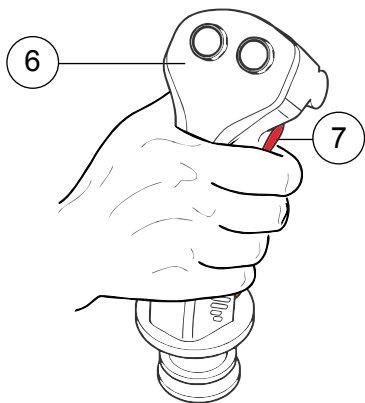

Διακοπή ανύψωσης

Αργή: επαναφέρατε σταδιακά το χειριστήριο 6 στην αρχική θέση διατηρώντας πατημένο το πλήκτρο 7 “Παρουσία ανθρώπου”. Ο ηλεκτρονικός έλεγχος προβλέπει να κάνει την διακοπή μαλακά.

Γρήγορη: αφήστε ελεύθερο τον διακόπτη 7 “Παρουσία ανθρώπου”. Ο ηλεκτρονικός έλεγχος προβλέπει να κάνει την διακοπή γρήγορα.

Διακοπή καθόδου

Επαναφέρατε το χειριστήριο 6 στην αρχική θέση ή αφήστε ελεύθερο το πλήκτρο 7 “Παρουσία ανθρώπου”: η διακοπή είναι άμεση.

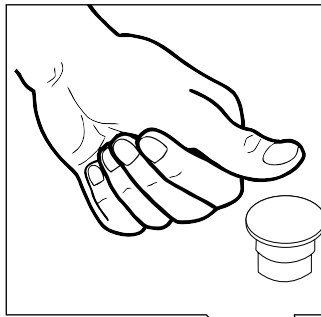

Διακοπή λειτουργίας έκτακτης ανάγκης

Πατήστε το κόκκινο πλήκτρο **9** διακοπής λειτουργίας έκτακτης ανάγκης:

- σε οποιαδήποτε κατάσταση έκτακτης ανάγκης.

Πατώντας το πλήκτρο μανιτάρι διακόπτονται όλες οι κινήσεις και οι εντολές του μηχανήματος είτε από το έδαφος είτε από την εξέδρα, εκτός από τις ενδείξεις ασφάλειας (λυχνίες και ηχητικός συναγερμός).

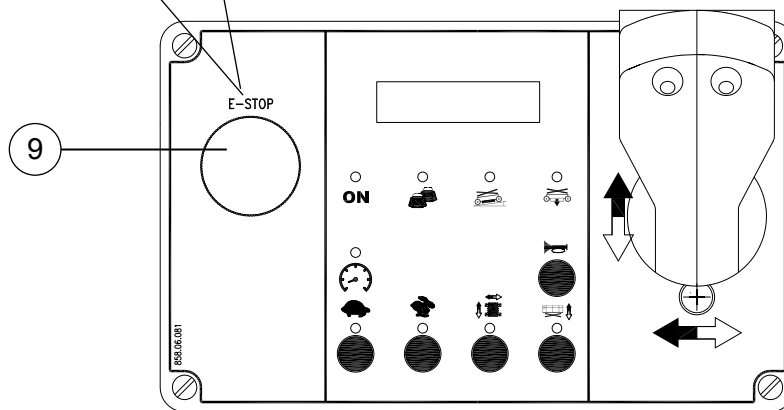

Για να επαναφέρετε τις κανονικές λειτουργίες τραβήξτε προς τα πάνω το πλήκτρο 9.

Επέκταση εξέδρας

Η εξέδρα διαθέτει χειροκίνητη επέκταση.

Για να επεκτείνετε την εξέδρα:

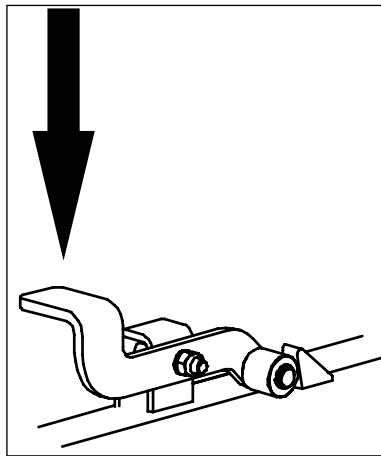

- σταθείτε επάνω στην σταθερή εξέδρα·
- πατήστε με το δεξί σας πόδι το πεντάλ που βρίσκεται στην εξέδρα·
- πιάστε το κινητό κιγκλίδωμα.

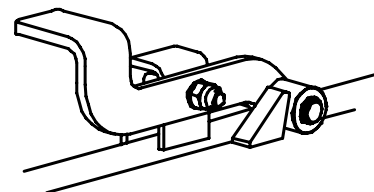
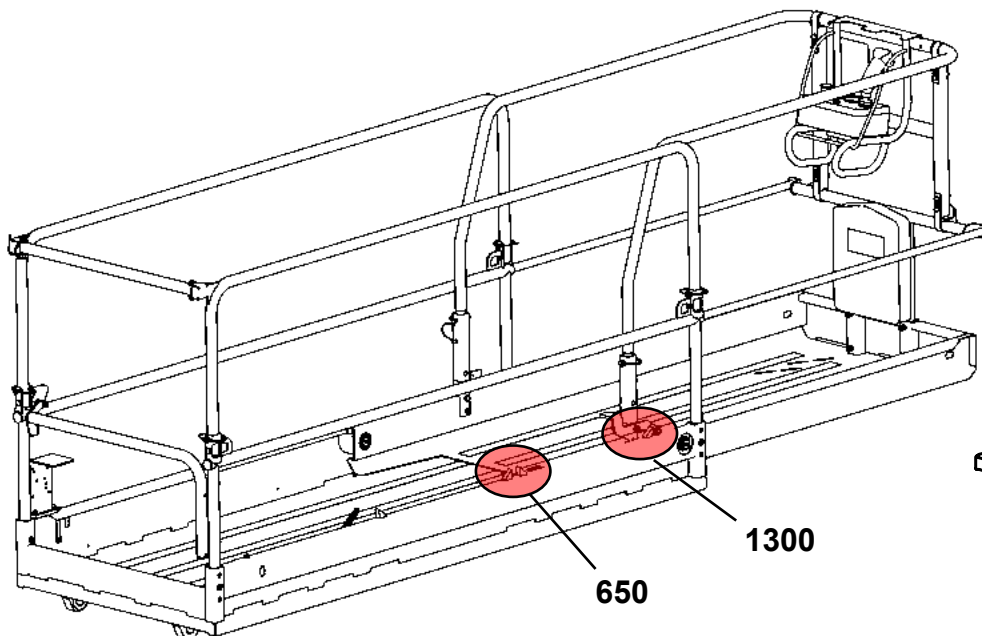
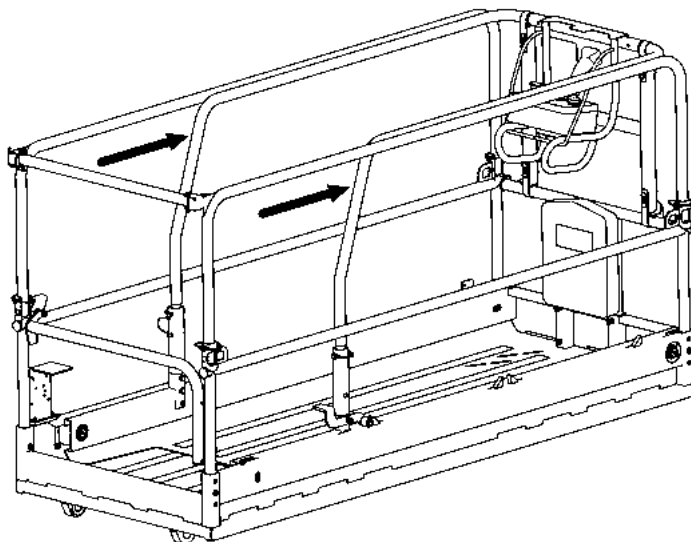

- Σπρώξτε την εξέδρα μέχρι να φθάσει με τον πείρο του πεντάλ επάνω στο στοπ συγκράτησης·
 - ενδιάμεση θέση 650 mm·
 - τελείως εκτεταμένη θέση 1300 mm.
- Αφήστε ελεύθερο το πεντάλ αφού βεβαιωθείτε ότι ο πείρος έχει μπλοκαριστεί από το ειδικό στοπ συγκράτησης.

Ανατροπή κιγκλιδωμάτων

Συνιστάται να κάνετε την ανατροπή των κιγκλιδωμάτων με εκτεταμένη την κινητή εξέδρα για μεγαλύτερη ευκολία.

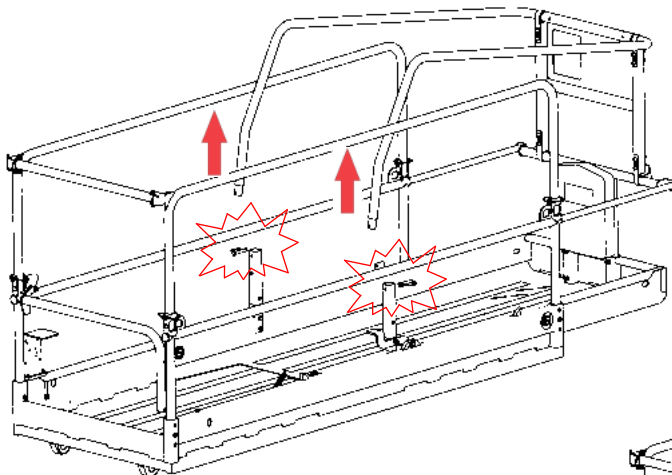

- Γείρετε το μπροστινό μέρος μέχρι να ακουμπήσετε το κιγκλιδωμα επάνω στην εξέδρα.

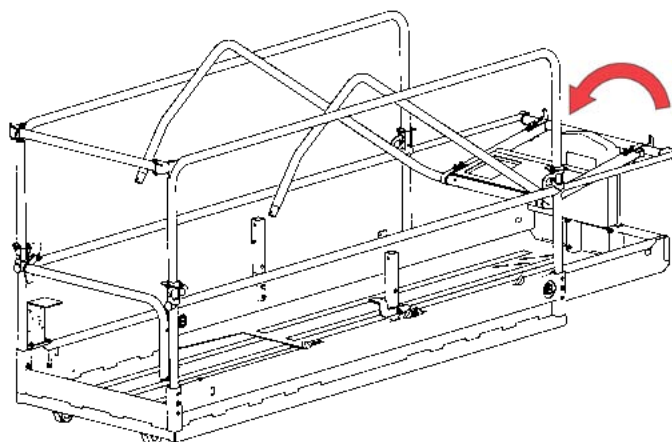

- Μαζέψτε μέσα την εξέδρα.

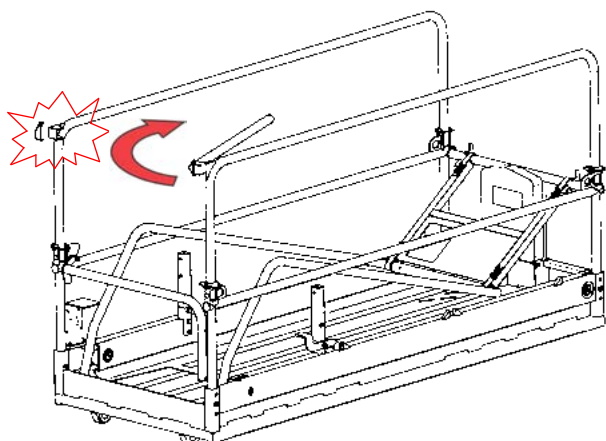
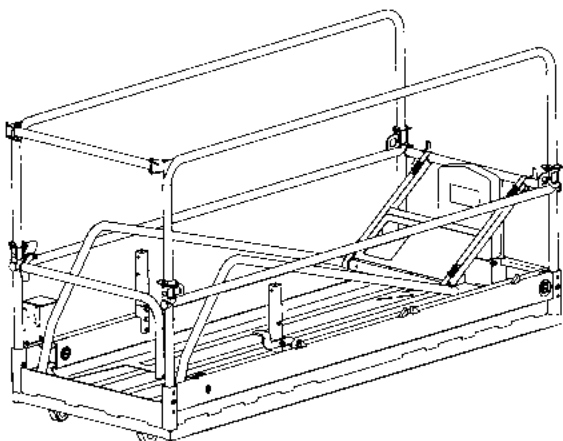

- Διπλώστε την μπάρα προστασίας πρόσβασης εξέδρας βγάζοντας το ελαστικό βύσμα.

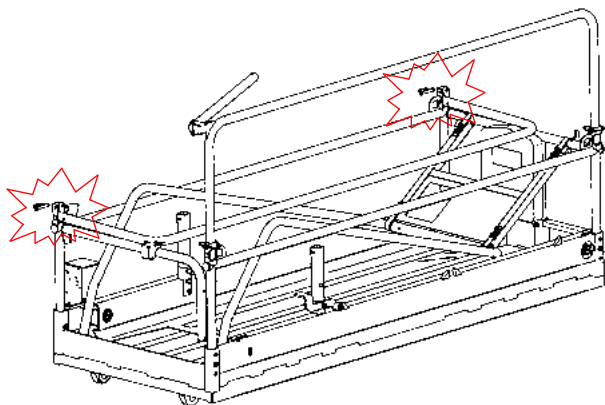

- Βγάλτε τα ελαστικά βύσματα από τα σημεία μηχανισμού σύνδεσης και γείρετε την αριστερή πλευρική προστασία.

- Επαναφέρατε την μπάρα προστασίας πρόσβασης εξέδρας στην κανονική θέση.

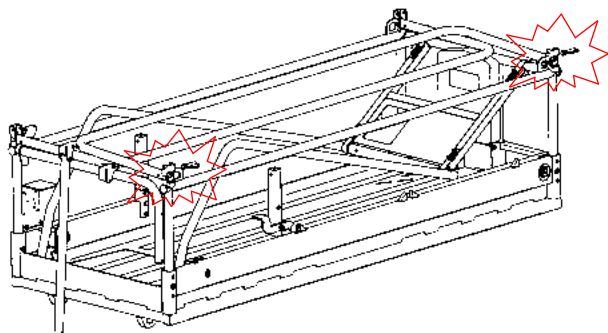
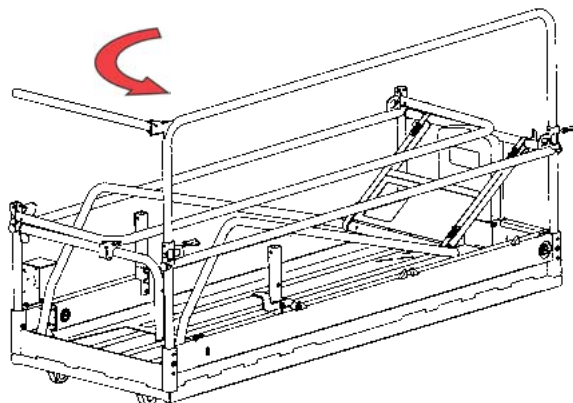

- Βγάλτε τα ελαστικά βύσματα από τα σημεία μηχανισμού σύνδεσης και γείρετε την δεξιά πλευρική προστασία.

Μην χρησιμοποιείτε το μηχάνημα με ανατροπή των κιγκλιδωμάτων ενώ παραμένετε επάνω σ' αυτό.

Μην χρησιμοποιείτε το μηχάνημα, εάν τα κιγκλιδώματα και οι μπάρες πρόσβασης δεν είναι στη σωστή θέση και τέλεια στερεωμένα.

Χειροκίνητες διαδικασίες έκτακτης ανάγκης

Χειροκίνητη κάθοδος

Εάν το μηχάνημα μπλοκάρει σε ανυψωμένη θέση λόγω βλάβης, είναι δυνατόν να κατεβάσετε την εξέδρα, με τη βοήθεια ενός χειριστή από το έδαφος, τραβώντας την λαβή που βρίσκεται στην πίσω αριστερή πλευρά.

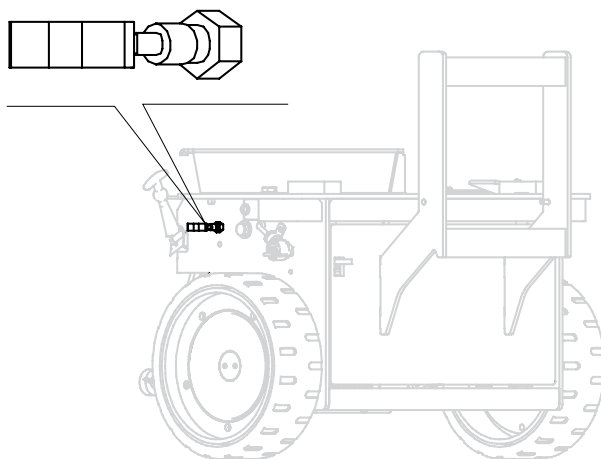

Πριν κάνετε την κάθοδο έκτακτης ανάγκης, πατήστε το κόκκινο πλήκτρο διακοπής λειτουργίας.

Πριν κάνετε την κάθοδο έκτακτης ανάγκης είναι απαραίτητο να βεβαιωθείτε για την απουσία εμποδίων κάτω από την εξέδρα.

Ρυμούλκηση έκτακτης ανάγκης

Απαγορεύεται η ρυμούλκηση του μηχανήματος παρά μόνο σε περίπτωση έκτακτης ανάγκης όπως δυσλειτουργία ή ολική βλάβη.

Μετακινήστε το μηχάνημα με μικρές αποστάσεις αποφεύγοντας να σύρετε τους τροχούς.

Βεβαιωθείτε ότι:

- Το ψαλίδι είναι εντελώς κλειστό.

Ενεργήστε όπως αναφέρεται παρακάτω:

- Συνδέστε το μηχάνημα με μία άκαμπτη μπάρα ρυμούλκησης.
- Ξεβιδώστε το κεντρικό κάλυμμα των κινητήριων τροχών.
- Βγάλτε πλήρως το κεντρικό έμβολο, με τη βοήθεια λαβίδων και τοποθετήστε το σε προστατευμένο και καθαρό μέρος.
- Ξαναβιδώστε το κεντρικό κάλυμμα και εκτελέστε την ρυμούλκηση.

Σ' αυτήν την διαμόρφωση το μηχάνημα δεν είναι φρεναρισμένο· μην υπερβαίνετε τα 4 km/h.

- Όταν ολοκληρωθεί η ρυμούλκηση, βγάλτε το κεντρικό κάλυμμα, τοποθετήστε και πάλι το έμβολο μέχρι να ασφαλίσει πλήρως και βιδώστε και πάλι το κάλυμμα.
- Ελέγξτε τη στάθμη του λαδιού στον μειωτήρα και, εάν είναι απαραίτητο συμπληρώστε.

Επαναφόρτιση των μπαταριών

Οι μπαταρίες αποτελούν την πηγή ενέργειας του μηχανήματος· για να κάνετε την καλύτερη δυνατή χρήση των ικανοτήτων τους, χωρίς κίνδυνο πρόωρης φθοράς τους, να τις επαναφορτίζετε πάντα μετά από κάθε χρήση, ανεξάρτητα από την ένδειξη που εμφανίζει ο δείκτης φόρτισης.

Εάν η επαναφόρτιση δεν πραγματοποιηθεί αμέσως μπορεί να προκληθεί μόνιμη ζημιά στις μπαταρίες.

Αν αφήσετε τις μπαταρίες αποφορτισμένες ακόμη και για μία μόνο νύχτα θα προκληθεί μόνιμη ζημιά.

Οι μπαταρίες πρέπει να φορτίζονται με τον ειδικό φοριστή μπαταριών που υπάρχει επάνω στο μηχάνημα.

Χαρακτηριστικά φοριστή μπαταριών IM 6390 - IM 6390 EX - IM 8290 (σάνταρ εξοπλισμός)

Φοριστής	24 V – 20 A
Τροφοδοσία	185/265 V - 47/62 Hz
Τάση	24 V
Χρόνος φόρτισης	11 ώρες περίπου
Θερμοκρασία λειτουργίας	από 0 °C έως +40 °C
Προστασία από βραχυκύκλωμα στην έξοδο	
Προστασία από αντίστροφη πολικότητα (τηκτική ασφάλεια)	
Βάρος	1.5 kg
Σύνδεση στο δίκτυο	τυποποιημένο βύσμα 3 πόλων 230 V
Λειτουργία ρεύματος διατήρησης	

Χαρακτηριστικά φοριστή μπαταριών IM 8290 EX - IM 10090 - IM 12090 (σάνταρ εξοπλισμός)

Φοριστής	24 V – 30 A
Τροφοδοσία	185/265 V - 47/62 Hz
Τάση	24 V
Χρόνος φόρτισης	11 ώρες περίπου
Θερμοκρασία λειτουργίας	από 0 °C έως +40 °C
Προστασία από βραχυκύκλωμα στην έξοδο	
Προστασία από αντίστροφη πολικότητα (τηκτική ασφάλεια)	
Βάρος	2.35 kg
Σύνδεση στο δίκτυο	τυποποιημένο βύσμα 3 πόλων 230 V
Λειτουργία ρεύματος διατήρησης	

Δείκτης φόρτισης των μπαταριών

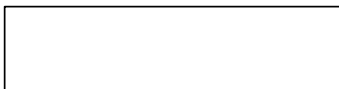

Ο δείκτης φόρτισης που υπάρχει στην οθόνη απεικόνισης στο κιβώτιο εντολών, πληροφορεί για την κατάσταση φόρτισης των μπαταριών μέσω απεικόνισης του ποσοστού. Όταν η μπαταρία έχει αποφορτιστεί στην πρώτη γραμμή εμφανίζεται το 0%, ενώ στην δεύτερη η μέτρηση των ωρών αντικαθιστάται από το μήνυμα σφάλματος χαμηλής μπαταρίας, BATTERY LOW.

Πριν από τη φόρτιση

Πριν αρχίσετε την φόρτιση των μπαταριών είναι απαραίτητο να εξακριβώσετε την στάθμη του ηλεκτρολύτη και εάν είναι απαραίτητο να συμπληρώσετε μέχρι να καλυφθούν πλήρως τα στοιχεία:

- Βγάλτε τα καλύμματα.
- Ανοίξτε τα πώματα φόρτισης του ηλεκτρολύτη.
- Εξακριβώστε την στάθμη του και εάν είναι απαραίτητο, συμπληρώστε με αποσταγμένο νερό.
- Ξανακλείστε τα πώματα και στεγνώστε το ενδεχόμενο υγρό που έχει διαφύγει.

Το θειικό οξύ που υπάρχει στο διάλυμα μπορεί να προκαλέσει σοβαρούς τραυματισμούς· εάν χυθεί κατά λάθος, πλύνετε τα αντικείμενα ή τις επιφάνειες με άφθονο νερό.

Εάν το οξύ έλθει σε επαφή με το δέρμα ή με τα μάτια, πλύνετε αμέσως με άφθονο νερό και ζητήστε συμβουλή γιατρού.

Συνιστάται να φοράτε πάντα προστατευτικά γάντια και γυαλιά κατά την διάρκεια των εργασιών συντήρησης των μπαταριών.

Εκκίνηση της φόρτισης

Η επαναφόρτιση πρέπει να εκτελείται σε καλά αεριζόμενο ειδικό χώρο και χωριστά από το περιβάλλον εργασίας καθώς οι μπαταρίες δημιουργούν εύφλεκτα αέρια που μπορούν να προκαλέσουν εκρήξεις, εάν έρθουν σε επαφή με φλόγες και σπινθήρες.

Εκτελέστε την επαναφόρτιση των μπαταριών με τα καλύμματα ανοιχτά.

Με τον φορτιστή μπαταριών σε λειτουργία, το μηχάνημα είναι μπλοκαρισμένο.

Ο δείκτης φόρτισης βρίσκεται στην πίσω αριστερή πλευρά και διαθέτει 3 LED.

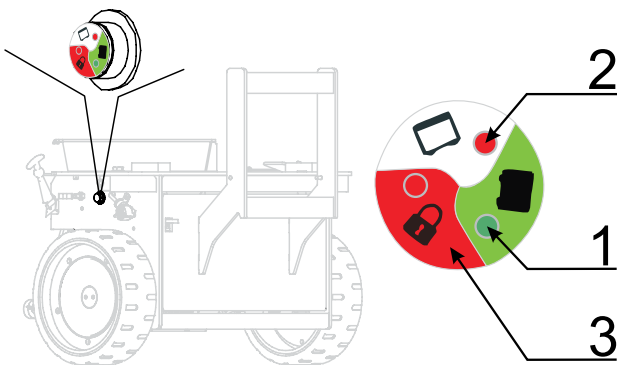

Με το μηχάνημα μπλοκαρισμένο λόγω αποφορτισμένης μπαταρίας ανάβει το LED 3.

Συνδέοντας ένα καλώδιο τροφοδοσίας στην υποδοχή που βρίσκεται στην πίσω αριστερή πλευρά, ο φορτιστής μπαταριών ανάβει αυτόματα μετά από μερικά δευτερόλεπτα· ανάβει το LED ΦΟΡΤΙΣΗΣ (2). Εάν αυτό δε συμβεί, ελέγξτε την σύνδεση με την μπαταρία και το δίκτυο.

Εάν όλα είναι κανονικά, ο φορτιστής μπαταριών εκτελεί την πλήρη φόρτιση και τελειώνει ανάβοντας το LED 1.

Το ηλεκτρικό σύστημα χρήστη όπου εκτελείται η σύνδεση πρέπει να έχει πραγματοποιηθεί σύμφωνα με το πρότυπο CEI 64.8 (CENELEC HD 384, IEC 364-4-41)· πρέπει να υπάρχει σύστημα γείωσης κατασκευασμένο σύμφωνα με τους κανόνες της τέχνης και σωστά συντηρημένο.

Τα καλώδια τροφοδοσίας που χρησιμοποιούνται στο εργοτάξιο πρέπει να έχουν κατάλληλη εξωτερική επένδυση ανθεκτική στη σύνθλιψη και στη φθορά καθώς και στους ατμοσφαιρικούς παράγοντες.

Διακοπή της φόρτισης

Η απουσία τροφοδοσίας διακόπτει την φόρτιση και σβήνει κάθε led· κατά την επαναφορά της τάσης του δικτύου η φόρτιση συνεχίζει από το σημείο στο οποίο είχε διακοπεί. Εάν πρέπει να διακόψετε αναγκαστικά την φόρτιση αποσυνδέστε το καλώδιο δικτύου και χρησιμοποιήστε το όχημα.

Διατήρηση

Αφήνοντας τροφοδοτημένο και συνδεδεμένο τον φορτιστή μπαταριών ακόμη και σε μεγάλες περιόδους αδράνειας, είναι δυνατόν να διατηρείτε πάντα την μπαταρία φορτισμένη 100%· εάν δεν είναι δυνατόν να τον αφήσετε τροφοδοτημένο, αποσυνδέστε το βύσμα αποσύνδεσης μπαταριών και τους συνδετήρες της μπαταρίας.

Ειδικές σημάνσεις

Όταν ο μικροεπεξεργαστής εντοπίσει ένα πρόβλημα, διακόπτει την φόρτιση και το επισημαίνει αναβοσβήνοντας τα led 1 και 2 ή αφήνοντάς τα σταθερά αναμμένα· είναι απαραίτητο να εκτελέσετε τις παρακάτω ενέργειες:

1. αποσυνδέστε την τροφοδοσία από το δίκτυο;
2. αποσυνδέστε τον φορτιστή από την μπαταρία μέσω του ειδικού γκρι συνδετήρα;
3. επανασυνδέσε τον φορτιστή στη μπαταρία.

Εάν η ανωμαλία παραμείνει, επικοινωνήστε με την τεχνική υποστήριξη

Τέλος φόρτισης

Όταν ανάβει το πράσινο led 1, αποσυνδέστε τον φορτιστή μπαταριών από την πρίζα του ρεύματος.

Διάθεση μπαταριών ως απόβλητα

Οι εξαντλημένες μπαταρίες μολύβδου δεν μπορούν να απορρίπτονται με τα κανονικά στερεά απόβλητα, αλλά, καθώς αποτελούνται από επιβλαβή υλικά, πρέπει να γίνεται η συλλογή, διάθεση και/ή ανακύκλωσή τους σύμφωνα με την ισχύουσα νομοθεσία της κάθε χώρας.

Μεταφορά

Βεβαιωθείτε ότι το μέσο που χρησιμοποιείτε για τη μεταφορά υποστηρίζει την μάζα του μηχανήματος.

Φόρτωση εκφόρτωση του μηχανήματος

Η φόρτωση και εκφόρτωση του μηχανήματος στην πλατφόρμα του μέσου μεταφοράς μπορεί να γίνει:

- με την χρήση ράμπας;
- με ανύψωση.

Με την χρήση ράμπας

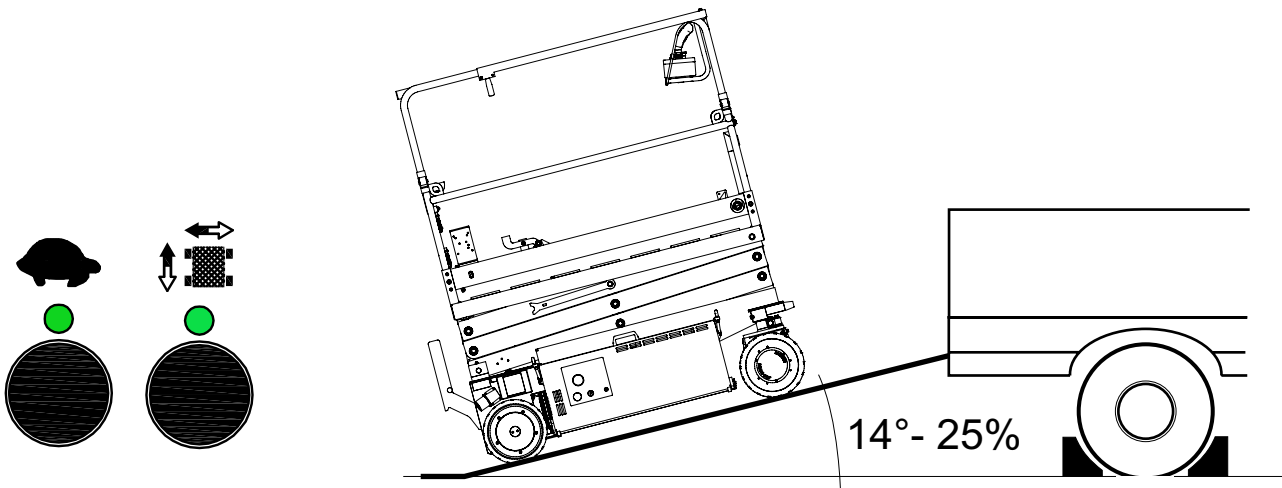

Μετακινήστε το μηχάνημα μόνο με χαμηλή ταχύτητα (χελώνα). Χρησιμοποιώντας το γρήγορο γρανάζι (λαγό) κινδυνεύετε να ανατραπεί το μηχάνημα.

- Σταθμεύστε το μέσο μεταφοράς σε επίπεδη επιφάνεια
- Τοποθετήστε τις ράμπες παράλληλες μεταξύ τους, σε απόσταση ίση με αυτήν των τροχών και με κλίση που δεν υπερβαίνει τις 14°.
- Εκτελείτε πάντα τις εργασίες φόρτωσης εκφόρωσης με το ψαλίδι κλειστό και την εξέδρα μαζεμένη.
- Προχωρήστε με προσοχή.
- Τοποθετήστε το μηχάνημα έτσι ώστε να μην προεξέχει κανένα μέρος του από την επιφάνεια της πλατφόρμας.

Με ανύψωση

Η ανύψωση μπορεί να εκτελεστεί με περονοφόρο όχημα ή γερανό ή γερανογέφυρα.

Πριν εκτελέσετε την ανύψωση, βεβαιωθείτε ότι:

- το ψαλίδι είναι εντελώς κλειστό;
- η κινητή εξέδρα δεν είναι εκτεταμένη;
- το μηχάνημα είναι σβηστό.

Με περονοφόρο όχημα

Για την ανύψωση με περονοφόρο όχημα χρησιμοποιήστε τις ζώνες που υποδεικνύονται από ειδικά αυτοκόλλητα στην δεξιά και αριστερή πλευρά του μηχανήματος.

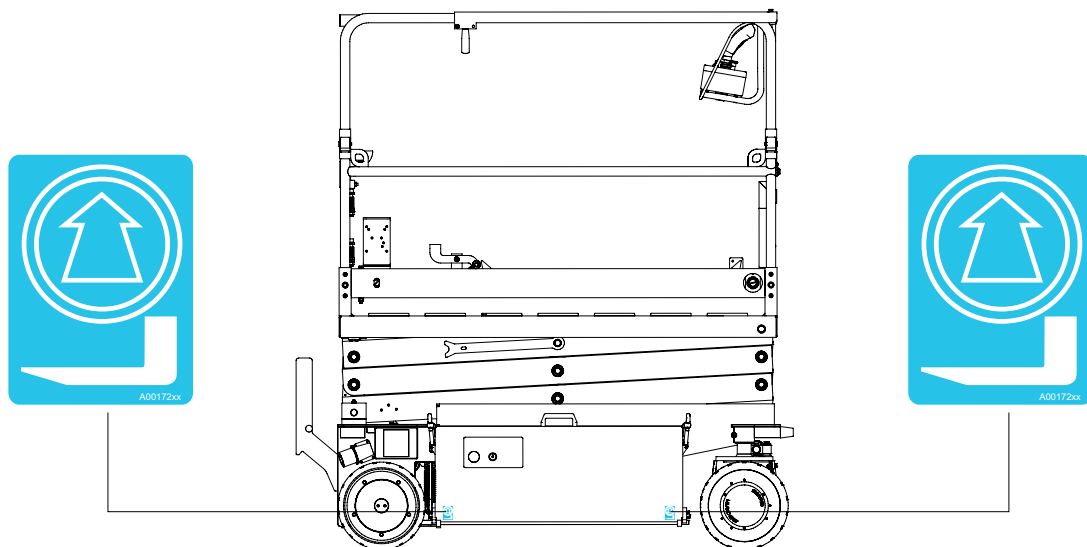

Με γερανό ή γερανογέφυρα

Χρησιμοποιήστε ταινίες, αλυσίδες και άγκιστρα σε τέλεια κατάσταση διατήρησης.

- Κανένας χειριστής δεν πρέπει να βρίσκεται στην εξέδρα.
- Η περιοχή που εμπλέκεται στην ανύψωση πρέπει να είναι ελεύθερη.
- Μην διέρχεστε με το μηχάνημα αιωρούμενο επάνω από ανθρώπους.

Χρησιμοποιήστε ταινίες ή αλυσίδες που διέρχονται από τα 4 σημεία σύνδεσης που υποδεικνύονται από ειδικά αυτοκόλλητα.

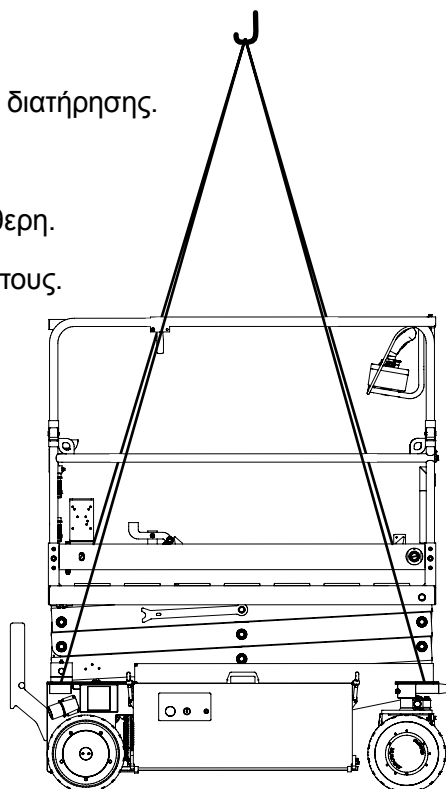

Βεβαιωθείτε ότι τα σχοινιά δεν έρχονται σε επαφή με μέρη του μηχανήματος που θα μπορούσαν να καταστρέψουν.

Μην προσδένετε το μηχάνημα με διαφορετικό τρόπο από αυτόν που υποδεκνύεται, αυτό μπορεί να προκαλέσει κατασκευαστικές ζημιές.

Στην εικόνα αναφέρεται η θέση του κέντρου βάρους G.

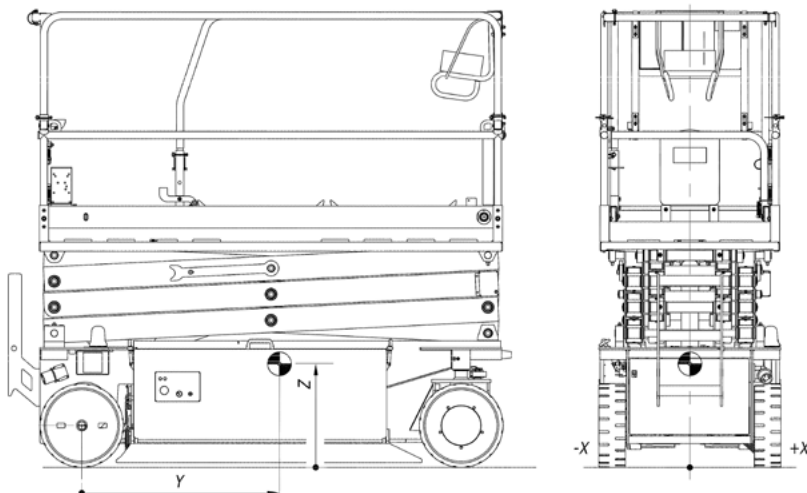

G	X	Y	Z
	mm	mm	mm
IM 6390	0	965	622
IM 6390 EX	0	991	572
IM 8290	0	985	621
IM 8290 EX	0	1000	557
IM 10090	0	977	656
IM 12090	0	973	686

Στερέωση του μηχανήματος

Για τη μεταφορά ασφαλίστε το μηχάνημα στην πλατφόρμα του οχήματος με ταινίες που περνούν από τα 4 σημεία σύνδεσης που υποδεικνύονται από ειδικά αυτοκόλλητα.

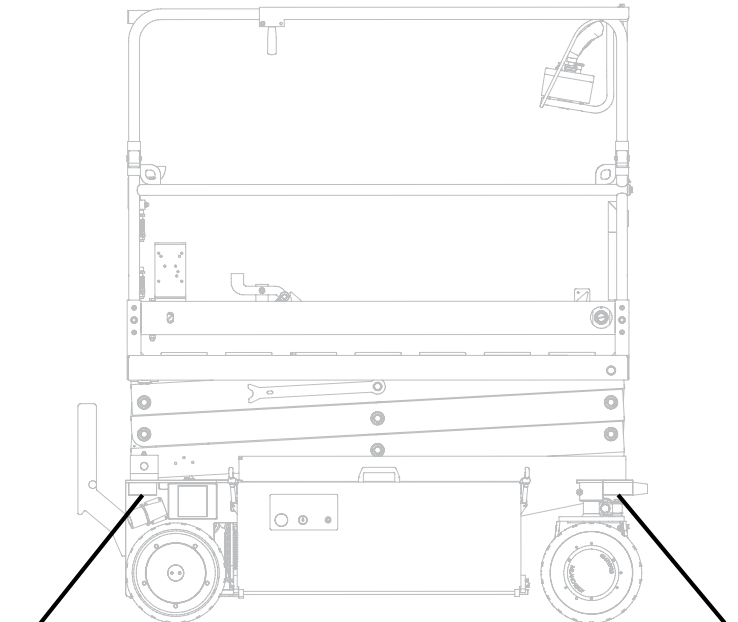

Απαγορεύεται η ανύψωση της εξέδρας όταν το μηχάνημα είναι τοποθετημένο επάνω στην πλατφόρμα του μέσου μεταφοράς.

Αποθήκευση

Σε περίπτωση μεγάλων περιόδων αποθήκευσης αποθηκεύστε το μηχάνημα, με τις μπαταρίες πλήρως φορτισμένες, σε ξηρό και αερζόμενο χώρο. Εάν είναι δυνατόν αφήστε συνδεδεμένο και τροφοδοτημένο τον φορτιστή μπαταριών ώστε να είναι δυνατή η διατήρηση των μπαταριών, διαφορετικά επαναφορτίστε τις μπαταρίες σε τακτά διαστήματα κάθε 2 μήνες.

Θερμοκρασία αποθήκευσης: $-20/+50^{\circ}\text{C}$.

Πριν χρησιμοποιήσετε το μηχάνημα μετά από μία περίοδο αποθήκευσης μεγαλύτερη από 90 ημέρες, εκτελέστε τις εξακριβώσεις που αναγράφονται στον συνοπτικό πίνακα της συντήρησης, στην ένδειξη “μετά από μεγάλες περιόδους αδράνειας”

Διάθεση ως απόβλητο και διάλυση

Το μηχάνημα αποτελείται κυρίως από χάλυβα, αλουμίνιο, πλαστικό, συνθετικό καουτσούκ και χαλκό.

Ιδιαίτερη προσοχή πρέπει να δοθεί στην διάθεση των ηλεκτρικών μπαταριών (Ν.Δ/μα 188/08) και του υδραυλικού λαδιού που περιέχεται στη δεξαμενή και στο εσωτερικό του υδραυλικού κυκλώματος (Πρ.Δ/μα 691/82).

Παρακάτω αναφέρονται τα κύρια συστατικά του μηχανήματος.

- Χυτοσίδηρος
- Νάιλον
- Χάλυβας
- Τεφλόν
- Χαλκός
- Πολυανθρακικό
- PVC
- Ertalyte

Προαιρετικά

Κιτ Σειράς 230 V

Το κιτ σειράς 230 V είναι διευθετημένο για την χρήση ηλεκτρικών οργάνων στην εξέδρα, με μονοφασική τάση δικτύου 230 V / 50 Hz. Στο μηχάνημα είναι εγκαταστημένα:

- ένα βύσμα στο δεξιό πίσω πλαϊνό,
- μία πρίζα στην εξέδρα
- ένας διακόπτης προστασίας
- ένας θερμομαγνητικός διακόπτης με τα παρακάτω χαρακτηριστικά:
 - 2 πόλοι
 - Ονομαστική ικανότητα διακοπής $I_{cn}=6kA$
 - Κλάση διαφορικού AC
 - Χαρακτηριστικό επέμβασης C
 - Ονομαστικό ρεύμα $I_n=16A$
 - Ευαισθησία διαφορικού $I_{\Delta n}=0.03A$

Πριν συνδεθείτε με το δίκτυο εξακριβώστε τις πληροφορίες στην πινακίδα του μηχανήματος.

Το ηλεκτρικό σύστημα χρήστη όπου εκτελείται η σύνδεση πρέπει να έχει πραγματοποιηθεί σύμφωνα με το πρότυπο CEI 64.8 (CENELEC HD 384, IEC 364-4-41)· πρέπει να υπάρχει σύστημα γείωσης κατασκευασμένο σύμφωνα με τους κανόνες της τέχνης και σωστά συντηρημένο.

Η γραμμή ηλεκτρικής τροφοδοσίας πρέπει να έχει κατάλληλη διάσταση προς αποφυγή υπερβολικών πτώσεων τάσης. Αποφύγετε την χρήση περιελίξεων. Η διάσταση των αγωγών του καλωδίου ηλεκτρικής τροφοδοσίας πρέπει να λαμβάνει υπόψη τα ρεύματα λειτουργίας και το μήκος της γραμμής προς αποφυγή υπερβολικών πτώσεων τάσης.

Τα καλώδια τροφοδοσίας που χρησιμοποιούνται στο εργοτάξιο πρέπει να έχουν κατάλληλη εξωτερική επένδυση ανθεκτική στη σύνθλιψη και στη φθορά καθώς και στους ατμοσφαιρικούς παράγοντες.

Κιτ Σειράς 110 V

Χαρακτηριστικά ανορθωτή

Φορτιστής	24 V – 30 A
Τροφοδοσία	Dual input 90/135 V - 185/265 V
Συχνότητα	47/62 Hz
Τάση	24 V
Χρόνος φόρτισης	11 ώρες
Θερμοκρασία λειτουργίας	από 0 °C έως +40 °C
Προστασία από βραχυκύκλωμα στην έξοδο	
Προστασία από αντίστροφη πολικότητα (τηκτή ασφάλεια)	
Βάρος	3.1 kg
Σύνδεση στο δίκτυο	τυποποιημένο βύσμα 3 πόλων 110 V
Λειτουργία ρεύματος διατήρησης	

Κιτ μπαταριών AGM

Εναλλακτικά των στάνταρ μπαταριών προβλέπονται μπαταρίες AGM (Gel) διαφορετικής χωρητικότητας.

Κιτ περιστρεφόμενου φάρου

Προσθέτει έναν περαιτέρω περιστρεφόμενο φάρο στον εξοπλισμό του μηχανήματος.

Κιτ πεπιεσμένου αέρα

Διευθετεί την χρήση εργαλείων πεπιεσμένου αέρα στην εξέδρα.

Κιτ Imerview

Επιτρέπει τον απομακρυσμένο έλεγχο διαφόρων πτυχών του μηχανήματος (παράμετροι, ανάλυση, γεωεντοπισμός).

4. ΣΥΝΤΗΡΗΣΗ

Η μεγάλη διάρκεια χρήσης του μηχανήματος και η μέγιστη ασφάλεια λειτουργίας διασφαλίζονται με προσεγμένη και συνεχή συντήρηση.

Οι χρόνοι που αναγράφονται στον συνοπτικό πίνακα συντήρησης αναφέρονται σε κανονικές συνθήκες χρήσης· σε περίπτωση δύσκολων συνθηκών εργασίας (ακραίες θερμοκρασίες, ατμοσφαιρική ρύπανση, υψηλή υγρασία, μεγάλο υψόμετρο, κλπ) πρέπει να μειωθούν.

Η συχνότητα και η έκταση της περιοδικής συντήρησης και των ελέγχων μπορεί να εξαρτηθεί από κανονισμούς εθνικού χαρακτήρα.

Συνιστάται τουλάχιστον ένας ετήσιος έλεγχος που εκτελείται σε ένα εξουσιοδοτημένο κέντρο υποστήριξης.

Καθαρισμός του μηχανήματος

Στο τέλος κάθε βάρδιας εργασίας ή όταν κρίνεται απαραίτητο, να κάνετε τον καθαρισμό του μηχανήματος:

- Καθαρίστε όλες τις επιφάνειες με φύσημα πεπιεσμένου αέρα, προσπαθώντας να μην δημιουργείτε συσσωρεύσεις ρύπων.
- Ψεκάστε ένα κανονικό απολιπαντικό προϊόν και αφαιρέστε την ακαθαρσία που έχει παραμείνει με βαμβακερά πανιά.

Μην χρησιμοποιείτε ποτέ διαλυτικά προϊόντα, ξέστρες και χαλύβδινες βούρτσες για να μην προκαλέσετε ζημιές στις βαμμένες επιφάνειες.

Μην καθαρίζετε το μηχάνημα χρησιμοποιώντας ρίψεις νερού υπό πίεση. Η διείδυση νερού ή υγρασίας στο εσωτερικό των ηλεκτρικών εξαρτημάτων θα μπορούσε να προκαλέσει δυσλειτουργίες και/ή ζημιές στα ηλεκτρικά/ηλεκτρονικά όργανα χειρισμού.

Αντικατάσταση τροχών

Οι τροχοί πρέπει να αντικατασταθούν εάν:

- η συνολική διάμετρος του τροχού είναι μικρότερη από αυτήν που αναφέρεται στον πίνακα των τεχνικών δεδομένων·
- εντοπιστούν ίχνη ακανόνιστης φθοράς, όπως κοψίματα, σκισίματα ή κομμάτια που λείπουν·
- το μεταλλικό μέρος είναι ορατό μέσω του πέλματος.

Μπροστινοί τροχοί

Για την αφαίρεση των τροχών:

- Σηκώστε το μηχάνημα.
- Ξεβιδώστε τις πέντε βίδες που στερεώνουν τον τροχό.

Για την τοποθέτηση των τροχών:

- Κεντράρετε τις οπές του τροχού με αυτές του μειωτήρα.
- Βιδώστε τις πέντε βίδες μέχρι να βρουν αντίσταση και εξακριβώστε ότι ο τροχός είναι παράλληλος με τον μειωτήρα.
- Στο τέλος σφίξτε τις πέντε βίδες με ροπή όχι μεγαλύτερη από 11 – 12 daNm.

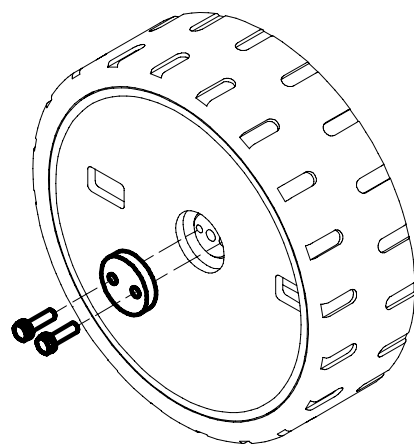

Πίσω τροχοί

Για την αφαίρεση των τροχών:

- Σηκώστε το μηχάνημα.
- Βγάλτε τον κεντρικό δίσκο ξεβιδώνοντας τις δύο βίδες.
- Αφαιρέστε τον τροχό από την πλήμνη χρησιμοποιώντας έναν εξολκέα: ο τροχός διαθέτει δύο σχισμές για τους βραχίονες του εξολκέα.

Για την τοποθέτηση των τροχών:

- Περάστε τον καινούργιο τροχό, που διαθέτει ήδη ρουλεμάν, στον πείρο με τη βοήθεια ενός ελαστικού σφυριού (ματσόλα).
- Όταν ο τροχός είναι σε επαφή, βιδώστε τον δίσκο στον πείρο.

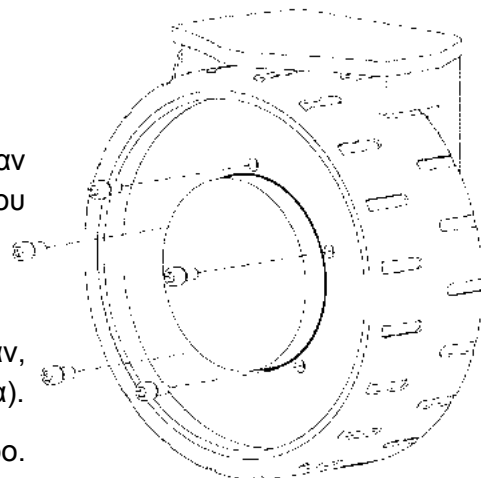

Διατάξεις συντήρησης

Υποστήριγμα ασφαλείας

Εάν είναι απαραίτητο να επέμβετε με ανεβασμένη εξέδρα, μπλοκάρετε το σύστημα ανύψωσης και στις δύο πλευρές του μηχανήματος με τα ειδικά υποστηρίγματα που παρέχονται.

Χρησιμοποιήστε τα υποστηρίγματα ασφαλείας μόνο με εξέδρα χωρίς φορτίο και με μαζεμένη την κινητή εξέδρα.

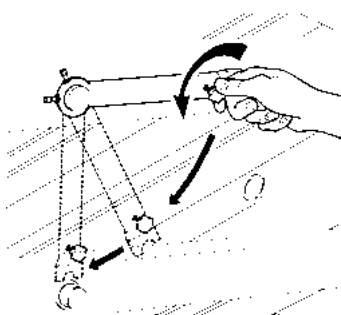

Για να ασφαλίσετε το σύστημα ανύψωσης:

- Σηκώστε την εξέδρα.
- Ξεβιδώστε τα πόμολα που μπλοκάρουν τα υποστηρίγματα στον σχετικό βραχίονα.
- Χαμηλώστε την εξέδρα προσέχοντας ότι οι περόνες των υποστηριγμάτων εισέρχονται στις έδρες που υπάρχουν στα άκρα των κεντρικών πείρων.

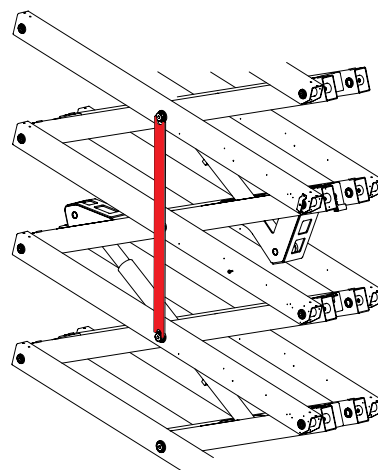
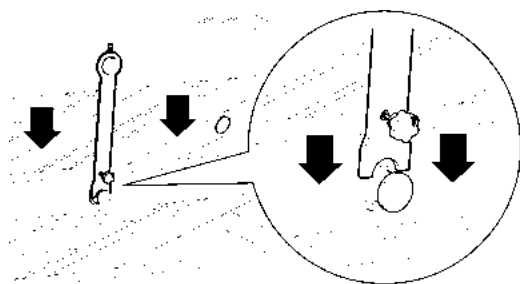

Όταν τελειώσετε, σηκώστε ελαφρώς την εξέδρα για να ελευθερώσετε τα υποστηρίγματα και στερεώστε τα και πάλι στον βραχίονα.

Διάταξη αποσύνδεσης μπαταριών

Το βύσμα σύνδεσης μπαταριών βρίσκεται στο αριστερό κιβώτιο.

Αυτή η διάταξη ασφαλείας αποσυνδέει τα κυκλώματα ισχύος και χειρισμού από τις μπαταρίες, αφήνοντας συνδεδεμένο μόνο και αποκλειστικά τον φορτιστή μπαταριών.



Πριν πραγματοποιήσετε συντήρηση στους ηλεκτρικούς εξοπλισμούς βεβαιωθείτε ότι οι μπαταρίες είναι αποσυνδεδεμένες.

Συνοπτικός πίνακας επιθεωρήσεων

Συνοπτικός πίνακας επιθεωρήσεων				
Τυπολογία	Συχνότητα	Πρώτη ευθύνη	Προσόντα υπηρεσίας	Παραπομπές ντοκιμαντέρ
Επιθεώρηση πριν από την έναρξη	Πριν από κάθε χρήση και σε κάθε αλλαγή χειριστή	Χρήστης ή Χειριστής	Χρήστης ή Χειριστής	Εγχειρίδιο χρήσης και συντήρησης
Επιθεώρηση πριν από την αποστολή	Πριν από κάθε αποστολή ή ενοικίαση	Κατασκευαστής ή Ναυλωτής	Διπλωματούχος μηχανικός IMER	Εγχειρίδιο χρήσης και συντήρησης
Εξαμηνιαίος έλεγχος	Κάθε 6 μήνες	Ναυλωτής	Διπλωματούχος μηχανικός IMER - Κέντρο εξυπηρέτησης	Εγχειρίδιο χρήσης και συντήρησης
Ετήσιος έλεγχος	Κάθε 12 μήνες, το αργότερο εντός 13 μηνών από την ημερομηνία του προηγούμενου ελέγχου	Ναυλωτής	Κέντρο εξυπηρέτησης	Εγχειρίδιο χρήσης και συντήρησης
Προληπτική συντήρηση	Ετησίως	Ναυλωτής	Κέντρο εξυπηρέτησης	Εγχειρίδιο χρήσης και συντήρησης

Συνοπτικός πίνακας συντήρησης

Συνιστάται ετήσιος έλεγχος από εξουσιοδοτημένο κέντρο υποστήριξης.

ΕΡΓΑΣΙΕΣ ΠΟΥ ΠΡΕΠΕΙ ΝΑ ΕΚΤΕΛΕΣΤΟΥΝ	ΜΕΤΑ ΤΙΣ ΠΡΩΤΕΣ 50 ΩΡΕΣ	ΚΑΘΕ ΜΕΡΑ	ΜΗΝΙΑΙΑ	100 ΩΡΕΣ Ή 6 ΜΗΝΕΣ	250 ΩΡΕΣ Ή ΕΤΗΣΙΑ	ΜΕΤΑ ΑΠΟ ΜΕΓΑΛΕΣ ΠΕΡΙΟΔΟΥΣ ΛΑΒΡΑΝΕΙΑΣ (90 ημέρες)
Εξακριβώστε την στάθμη του λαδιού			○			○
Αντικατάσταση φίλτρου λαδιού	○				○	○
Έλεγχος λαδιού μειωτήρων τροχών					○	○
Γρασάρετε τα κινούμενα όργανα				○		○
Επιθεώρηση και καθαρισμός των μπαταριών			○			○
Εξακριβώστε την στάθμη του ηλεκτρολύτη		○				○
Εξακριβώστε την φόρτιση των μπαταριών		○				○
Έλεγχος πινακίδων και αυτοκόλλητων		○				○
Έλεγχος σύσφιξης βιδών	○				○	○
Εξακρίβωση ασφαλειών		○				○
Εξακρίβωση ψηκτρών κινητήρα (έλξη και κεντρική μονάδα)					○	○
Εξακρίβωση Φρένων επάνω σε ράμπα					○	○
Εξακρίβωση περιοριστή φορτίου					○	○
Εξακρίβωση κλίσης					○	○
Έλεγχος δομών	○			○		○
Έλεγχος κατάστασης υδραυλικών σωλήνων				○		○
Έλεγχος επιδόσεων				○		○
Έλεγχος καλωδίων ισχύος και βοηθητικών καλωδίων				○		○

Στις παρακάτω σελίδες περιγράφονται οι εργασίες που αναφέρονται στον πίνακα.

Εξακρίβωση στάθμης λαδιού

Η εξακρίβωση της στάθμης του λαδιού και το ενδεχόμενο συμπλήρωμα πρέπει να πραγματοποιούνται με εντελώς κατεβασμένη εξέδρα.

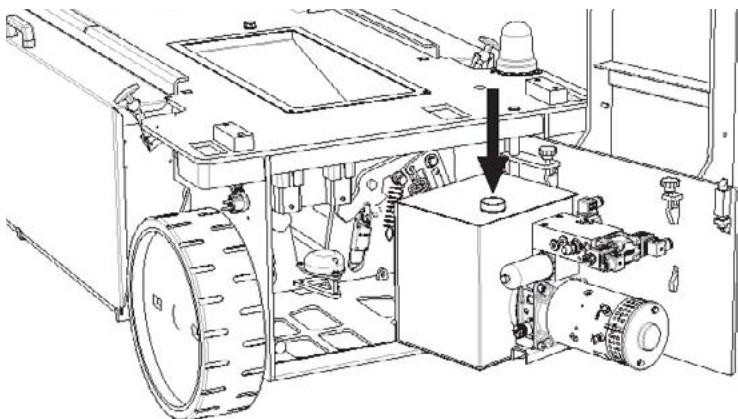

- Ανοίξτε το πίσω κιβώτιο.
- Ξεβιδώστε το πώμα της δεξαμενής του λαδιού της κεντρικής υδραυλικής μονάδας.
- Ελέγξτε ότι η στάθμη του λαδιού είναι περίπου 2 cm από το πώμα.
- Σε περίπτωση που χρειαστεί, συμπληρώστε λάδι με το ίδιο ιξώδες που αναγράφεται επάνω στην δεξαμενή.

Οι συνθήκες χρήσης του μηχανήματος και η ποιότητα του υδραυλικού λαδιού που χρησιμοποιείται, εξαλείφουν την ανάγκη προδιαγραφής της αντικατάστασης του λαδιού σε τακτά χρονικά διαστήματα. Κατά την διάρκεια των ελέγχων, εξακριβώστε ότι το λάδι διατηρεί τα χαρακτηριστικά διαύγειας, χρώματος και ιξώδους· σε περίπτωση που χρειαστεί, αντικαταστήστε το.

Η IMER συνιστά ωστόσο την πλήρη αντικατάσταση του λαδιού κάθε 3 χρόνια.

Για την πλήρη αποστράγγιση του λαδιού, η δεξαμενή είναι εφοδιασμένη με πώμα που βρίσκεται κάτω από την δεξαμενή.

- Ανοίξτε το πίσω κιβώτιο
- Αδειάστε όλο το λάδι από την δεξαμενή σε κατάλληλο δοχείο.
- Κλείστε το πώμα εκροής.
- Προσθέστε νέο λάδι από το πώμα πλήρωσης.

Αντικαταστήστε μια φορά τον χρόνο ή κάθε 250 ώρες (ανάλογα με αυτό που λήγει πρώτα), το φίλτρο αέρα που είναι τοποθετημένο στο πώμα της δεξαμενής λαδιού.

Αντικατάσταση φίλτρου λαδιού

Πριν εκτελέσετε την εργασία, βεβαιωθείτε ότι το μηχάνημα είναι σβηστό και τελείως κατεβασμένο.

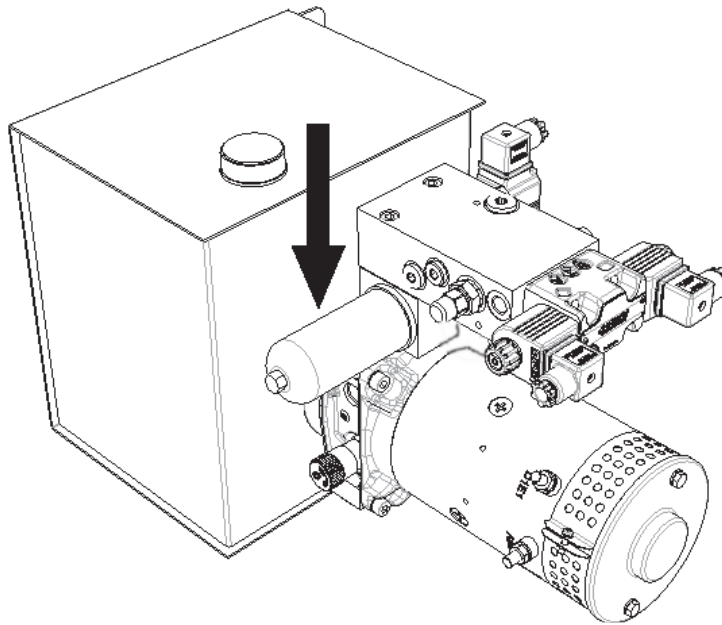

- Ξεβιδώστε το φυσίγγιο φιλτραρίσματος με την βοήθεια ενός κατάλληλου εργαλείου, μην χρησιμοποιείτε το περικόχλιο που βρίσκεται στον πάτο του φυσιγγίου.
- Τοποθετήστε το νέο φίλτρο, σφίγγοντάς το με το χέρι.
- Επανεκκινήστε το μηχάνημα για μερικά λεπτά.
- Βεβαιωθείτε ότι δεν υπάρχουν διαρροές.

Το υδραυλικό λάδι είναι ρυπογόνο προϊόν.

Αποφύγετε τις διαρροές υδραυλικού υγρού χρησιμοποιώντας λεκάνες συλλογής και προφυλαχθείτε από τυχαίες διαρροές και διαφυγή υδραυλικού υγρού με απορροφητικά λαδιού.

Το απόβλητο λάδι εκροής πρέπει να συλλέγεται και να μην διασκορπίζεται στους συνήθεις αποχετευτικούς αγωγούς· ειδικευμένες εταιρίες αναλαμβάνουν την διάθεση ως αποβλήτων ή ενδεχομένως την ανακύκλωση των βιομηχανικών λαδιών, σύμφωνα με την ισχύουσα νομοθεσία της κάθε χώρας.

Έλεγχος λαδιού μειωτήρων τροχών

- Θέστε τον μπροστινό τροχό με τα δύο πώματα επιπέδου ευθυγραμμισμένα στο οριζόντιο επίπεδο.
- Ξεβιδώστε ένα από τα δύο πώματα: το λάδι πρέπει να φθάνει μέχρι την οπή.
- Εάν χρειαστεί, συμπληρώστε με λάδι τύπου SAE 80 W - 90.
- Συνολική χωρητικότητα 0,4 λίτρα.

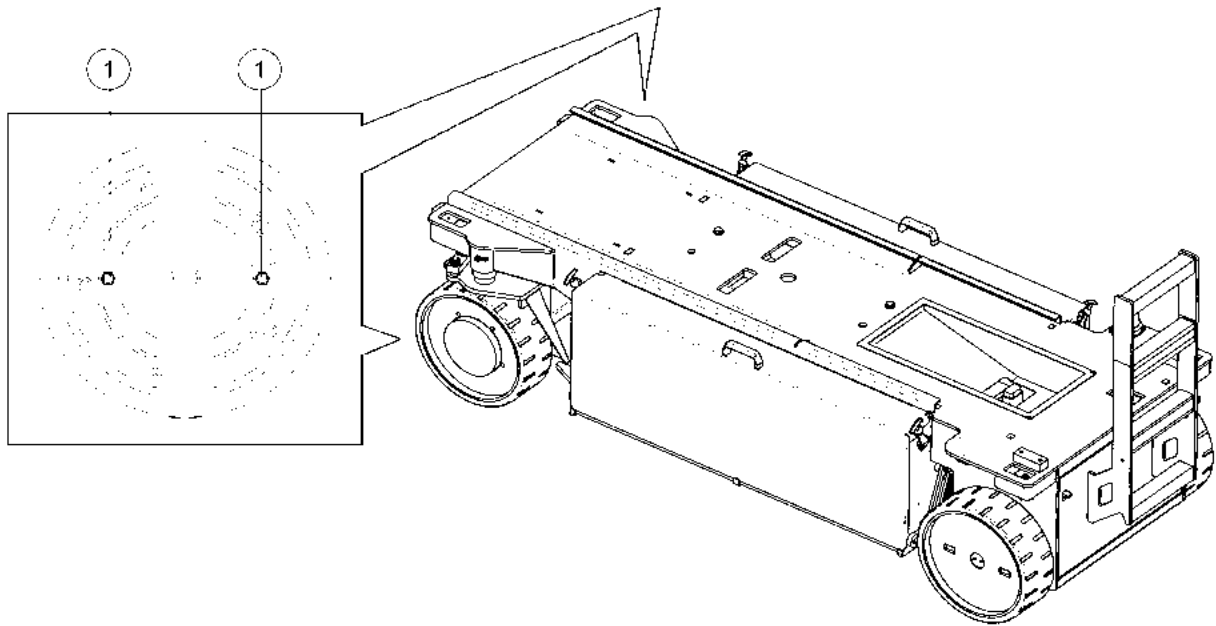

Γρασάρετε τα κινούμενα όργανα

- Γρασάρετε τα ακραξόνια των διευθυντήριων τροχών χρησιμοποιώντας τους γρασαδόρους που είναι τοποθετημένοι όπως φαίνεται στην εικόνα και στις δύο πλευρές του οχήματος.
- Καθαρίστε και γρασάρετε τους άνω και κάτω οδηγούς ολίσθησης των πέδινων των ψαλιδιών.

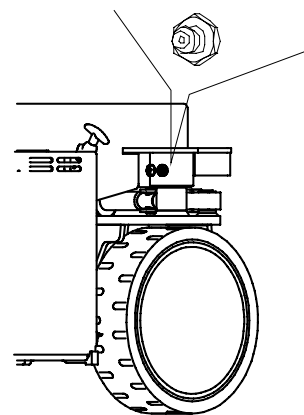

Επιθεώρηση και καθαρισμός των μπαταριών

Για να εξακριβώσετε την παρουσία ζημιών ή βλάβης, διαρροής υγρού και διάβρωσης των τερματικών, είναι απαραίτητο να επιθεωρείτε περιοδικά τις μπαταρίες. Επιθεωρείτε επίσης τα καλώδια για να ελέγξετε εάν είναι σπασμένα, κομμένα ή ξεφτισμένα.

Πριν εκτελέσετε τους ελέγχους, αποσυνδέστε το βύσμα σύνδεσης μπαταριών.

Καθαρίζετε πάντα τις μπαταρίες που εμφανίζουν σημάδια διάβρωσης στα τερματικά ή επάνω στις οποίες έχει πέσει ηλεκτρολυτικό υγρό κατά τη φόρτιση.

Καθαρίστε τις επιφάνειες επαφής των ακροδεκτών, λιπάνετε με γράσο ανθεκτικό στα οξέα ή βαζελίνη.

Το υγρό των μπαταριών είναι πάρα πολύ διαβρωτικό και μπορεί να προκαλέσει σοβαρούς τραυματισμούς· εάν χυθεί κατά λάθος, πλύνετε τα αντικείμενα ή τις επιφάνειες με άφθονο νερό.

Εάν το οξύ έλθει σε επαφή με το δέρμα ή με τα μάτια, πλύνετε αμέσως με άφθονο νερό και ζητήστε συμβουλή γιατρού.

Συνιστάται να φοράτε πάντα προστατευτικά γάντια και γυαλιά κατά την διάρκεια των εργασιών συντήρησης των μπαταριών.

Κρατήστε μακριά από τις μπαταρίες ελεύθερες φλόγες, τσιγάρα, σπινθήρες ή οποιαδήποτε εύφλεκτη πηγή.

Εξακρίβωση στάθμης ηλεκτρολύτη

- Βγάλτε τα καλύμματα.
- Βγάλτε τα πώματα πλήρωσης του ηλεκτρολύτη.
- Εξακριβώστε την στάθμη του και εάν είναι απαραίτητο, συμπληρώστε με αποσταγμένο νερό.
- Ξανακλείστε τα πώματα και στεγνώστε το ενδεχόμενο υγρό που έχει διαφύγει.

Το θειικό οξύ που υπάρχει στο διάλυμα μπορεί να προκαλέσει σοβαρούς τραυματισμούς· εάν χυθεί κατά λάθος, πλύνετε τα αντικείμενα ή τις επιφάνειες με άφθονο νερό.

Εάν το οξύ έλθει σε επαφή με το δέρμα ή με τα μάτια, πλύνετε αμέσως με άφθονο νερό και ζητήστε συμβουλή γιατρού.

Συνιστάται να φοράτε πάντα προστατευτικά γάντια και γυαλιά κατά την διάρκεια των εργασιών συντήρησης των μπαταριών.

Εξακρίβωση φόρτισης των μπαταριών

Το επίπεδο φόρτισης των μπαταριών εμφανίζεται στην οθόνη απεικόνισης στον πίνακα εντολών στην εξέδρα.

Για να επαναφορτίσετε τις μπαταρίες δείτε την παράγραφο “Επαναφόρτιση των μπαταριών”.

Έλεγχος πινακίδων και αυτοκόλλητων

Εξακριβώστε την παρουσία και την αναγνωσιμότητα όλων των πινακίδων και αυτοκόλλητων.

Έλεγχος σύσφιξης βιδών

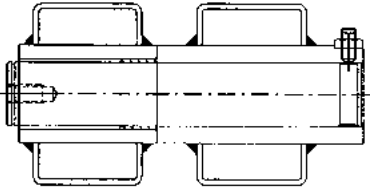
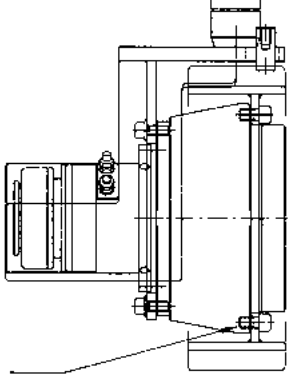
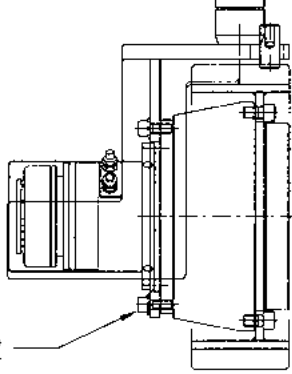
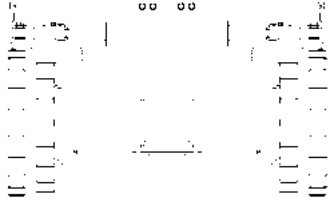
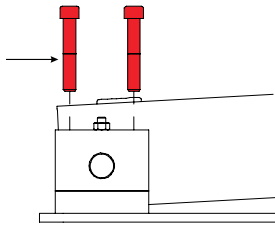
	Τύπος	Σύσφιξη	Θέση
Βίδες στερέωσης πείροι στην πλαισίωση	M10X25 ZN 45H UNI 5923 DE M10 UNI 5588	2 daNm	
Βίδες στερέωσης τροχοί (1)	TCCE M12X25 UNI5931 12.9	11÷12 daNm	
Βίδες στερέωσης γκρουπ έλξης (2)	TCCE M10X25 8.8 DIN 912	4÷5 daNm	
Βίδες στερέωσης κύλινδρος συστήματος διεύθυνσης	TCCE M14X60 DIN 912	11÷12 daNm	
Βίδες στερέωσης περιβλήματα πλαισίωσης	TCCE M14x100 UNI5931 8.8	11÷12 daNm	

Εξακρίβωση ασφαλειών

Το ακόλουθο τεστ επιτρέπει την εξακρίβωση της σωστής λειτουργίας όλων των διατάξεων ασφαλείας του μηχανήματος.

Τα συστήματα ασφαλείας που εφαρμόζονται στο μηχάνημα υπόκεινται αναπόφευκτα σε φθορά και αποβαθμονόμηση, ως εκ τούτου είναι απαραίτητο να τα ελέγχετε και να τα διατηρείτε σε αποτελεσματική κατάσταση λειτουργίας· επίσης, δεν είναι σωστό να βασίζεστε τυφλά στην λειτουργία τους κατά την αξιολόγηση των συνθηκών λειτουργίας και ασφάλειας.

Η παρουσία τους δεν μπορεί να απαλλάξει τον χειριστή από την ευθύνη για συνειδητή και κατάλληλη χρήση του μηχανήματος.

Κόκκινο πλήκτρο διακοπής λειτουργίας έκτακτης ανάγκης

- Πατήστε το πλήκτρο διακοπής λειτουργίας έκτακτης ανάγκης από τον πίνακα εντολών εδάφους και εξακριβώστε ότι δεν είναι δυνατή καμία ενέργεια ούτε από το έδαφος ούτε από την εξέδρα. Επαναφέρατε το πλήκτρο στη θέση ON.
- Πατήστε το πλήκτρο διακοπής λειτουργίας έκτακτης ανάγκης από τον πίνακα εντολών εξέδρας και εξακριβώστε ότι δεν είναι δυνατή καμία ενέργεια ούτε από το έδαφος ούτε από την εξέδρα. Επαναφέρατε το πλήκτρο στη θέση ON.

Ταχύτητα ασφαλείας

Πριν κάνετε τον έλεγχο, βεβαιωθείτε για την απουσία εμποδίων επάνω και κάτω από την εξέδρα.

- Από τον πίνακα εντολών εξέδρας εκτελέστε την άνοδο πάνω από το ύψος ΚΛΕΙΣΤΗΣ ΜΗΧΑΝΗΣ.
- Εξακριβώστε ότι η έλξη είναι δυνατή μόνο με ταχύτητα ασφαλείας.

Προστασίες κινδύνου ανατροπής

Η κανονική λειτουργία του μηχανήματος προβλέπει να κατεβαίνουν αυτόματα οι προστασίες κινδύνου ανατροπής όταν ανυψώνεται η εξέδρα και να κατεβαίνουν εντελώς πάνω από το ύψος ΚΛΕΙΣΤΟΥ ΜΗΧΑΝΗΜΑΤΟΣ· εάν αυτό δεν συμβεί η έλξη και το σύστημα διεύθυνσης αποκλείονται.

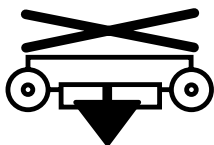

- Κατεβάστε τελείως την εξέδρα.
- Τοποθετήστε ένα εμπόδιο 30 mm κάτω από μία από τις προστασίες κινδύνου ανατροπής για να μην κατέβει.
- Σηκώστε την εξέδρα πάνω από το ύψος ΚΛΕΙΣΤΟΥ ΜΗΧΑΝΗΜΑΤΟΣ.
- Εξακριβώστε ότι οι κινήσεις έλξης και συστήματος διεύθυνσης είναι μπλοκαρισμένες.
- Εξακριβώστε το άναμμα της φωτεινής λυχνίας προστασίας κινδύνου ανατροπής στον πίνακα εντολών εξέδρας και του ηχητικού συναγερμού.
- Κατεβάστε την εξέδρα και αφαιρέστε το εμπόδιο.

Έλεγχος καθόδου έκτακτης ανάγκης

Πριν εκτελέσετε τον έλεγχο βεβαιωθείτε για την απουσία εμποδίων κάτω από την εξέδρα.

- Σηκώστε την εξέδρα.
- Τραβήξτε τη λαβή που βρίσκεται στην πίσω αριστερή πλευρά εξακριβώνοντας την σωστή λειτουργία της καθόδου έκτακτης ανάγκης.

Αντιδιατμητική προστασία

Πριν κάνετε τον έλεγχο, βεβαιωθείτε για την απουσία εμποδίων επάνω και κάτω από την εξέδρα.

- Σηκώστε την εξέδρα περίπου 3 m.
- Κατεβάστε την εξέδρα και εξακριβώστε ότι η κάθοδος μπλοκάρεται όταν η απόσταση μεταξύ των άκρων βραχιόνων και πλαισίων είναι μεγαλύτερη από 50 mm περίπου. Επαναφέρατε το χειριστήριο σε θέση ακινητοποίησης και συνεχίστε την κάθοδο μετά από ένα χρονικό διάστημα 3 δευτερολέπτων.
- Εξακριβώστε ότι η κάθοδος αποτρέπεται εάν ενεργοποιηθεί το χειριστήριο πριν παρέλθει το αναφερόμενο χρονικό διάστημα.
- Εξακριβώστε ότι η κίνηση καθόδου επέρχεται μετά από έναν ηχητικό και οπτικό συναγερμό τουλάχιστον 1,5 s

Εξακρίβωση ψηκτρών κινητήρα

Εξακριβώστε την φθορά των ψηκτρών των ηλεκτροκινητήρων έλξης και του κινητήρα της ηλεκτρικής αντλίας και εάν είναι απαραίτητο, αντικαταστήστε τις.

Εξακρίβωση φρένων επάνω σε ράμπα

Τα φρένα στάθμευσης πρέπει να είναι σε θέση να συγκρατούν το μηχάνημα στην κλίση υπέρβασης που αναφέρεται στον πίνακα “Τεχνικά δεδομένα”.

Ελέγξτε το καλό κράτημα των φρένων επάνω σε ράμπα με κλίση που αναφέρεται στον προαναφερόμενο πίνακα.

Απόσταση πέδησης

Κάντε τις δοκιμές με μηχάνημα σε οριζόντια θέση

ΓΡΗΓΟΡΗ ΤΑΧΥΤΗΤΑ

- Επιλέξτε από τον πίνακα εντολών εξέδρας την γρήγορη ταχύτητα.
- Θέστε το χειριστήριο στην μέγιστη μετακίνηση εμπρός.
- Αφήστε ελεύθερο το χειριστήριο και εξακριβώστε ότι η απόσταση πέδησης είναι μικρότερη από 60 cm.

Περιοριστής Φορτίου

- Φορτώστε την εξέδρα με ένα φορτίο ίσο με το 120% του ονομαστικού φορτίου.
 - Εξακριβώστε ότι με την άνοδο της εξέδρας:
 - η λυχνία υπερβολικής φόρτωσης αναβοσβήνει στον πίνακα εντολών εξέδρας
 - η λυχνία υπερβολικής φόρτωσης αναβοσβήνει στον πίνακα εδάφους.
 - ηχείο συναγερμός
 - οι κινήσεις είναι όλες μπλοκαρισμένες.
- Αφαιρέστε το υπερβολικό φορτίο.
- Εξακριβώστε την επαναφορά των κινήσεων.

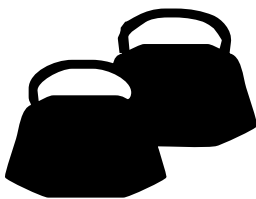

Κλίση

Εκτελέστε τις παρακάτω δοκιμές ξεκινώντας από την συνθήκη του μηχανήματος σε τέλεια οριζόντια θέση για να μην αλλοιωθούν οι τιμές των γωνιών.

Εκτελέστε τις παρακάτω δοκιμές από το έδαφος χρησιμοποιώντας τον πίνακα εντολών της εξέδρας.

Μην στέκεστε επάνω στην εξέδρα.

Πριν κάνετε τον έλεγχο, βεβαιωθείτε για την απουσία εμποδίων επάνω και κάτω από την εξέδρα.

Οι δοκιμές που πρέπει να εκτελεστούν είναι σε 4 διαφορετικές θέσεις του μηχανήματος, με την χρήση 2 διαφορετικών σφηνών.

H 	H [mm]
A	85
B	20

**IM 6390 - IM 6390 EX - IM 8290 - IM 8290
EX - IM 10090**

H 	H [mm]
A	85
B	16

IM 12090

Παρακάτω αναφέρονται οι θέσεις και στη συνέχεια οι δοκιμές.

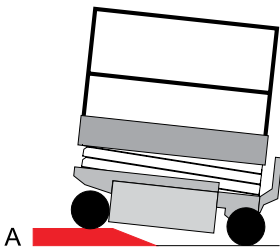

- Κατεβάστε τελείως την εξέδρα.

ΘΕΣΗ 1

- Τοποθετήστε μία σφήνα A κάτω από κάθε τροχό του **μπροστινού άξονα** και οδηγήστε το μηχάνημα επάνω της
- διενεργήστε τις εξακριβώσεις που αναφέρονται στην ακόλουθη σελίδα.

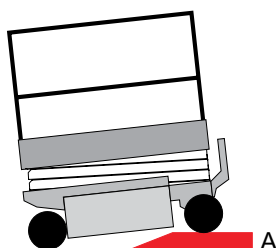

ΘΕΣΗ 2

- Τοποθετήστε την σφήνα A κάτω από κάθε τροχό του **πίσω άξονα** και οδηγήστε το μηχάνημα επάνω της
- διενεργήστε τις εξακριβώσεις που αναφέρονται στην ακόλουθη σελίδα.

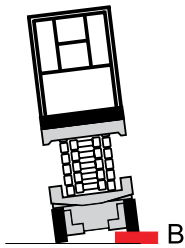
**ΘΕΣΗ 3**

- Τοποθετήστε μία σφήνα B κάτω από κάθε μπροστινό και πίσω αριστερό τροχό και οδηγήστε το μηχάνημα επάνω της
- διενεργήστε τις εξακριβώσεις που αναφέρονται παρακάτω.

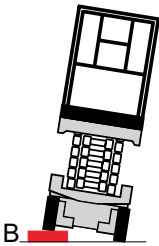
**ΘΕΣΗ 4**

- Τοποθετήστε τις σφήνες B κάτω από κάθε μπροστινό και πίσω δεξιό τροχό και οδηγήστε το μηχάνημα επάνω της
- διενεργήστε τις εξακριβώσεις που αναφέρονται παρακάτω.

Για κάθε θέση εξακριβώστε ότι:

- Με το μηχάνημα κλειστό:
 1. Η λυχνία της κλίσης αναβοσβήνει.
- Με το μηχάνημα ανοιχτό:
 1. Η λυχνία της κλίσης είναι αναμμένη.
 2. Ηχεί ο συναγερμός.
 3. Οι κινήσεις είναι όλες μπλοκαρισμένες, εκτός από την κάθοδο.
 4. Κατεβάζοντας την εξέδρα οι κινήσεις επανέρχονται.

Κατεβάστε τελείως την εξέδρα, κατεβείτε από τις σφήνες και αφαιρέστε τις.

Έλεγχος δομών

Γενικά

- Ελέγξτε την κατάσταση προστασίας από την οξείδωση των μηχανικών δομών και εάν είναι απαραίτητο αποκαταστήστε τις οξειδωμένες ζώνες.

Βασικό όχημα

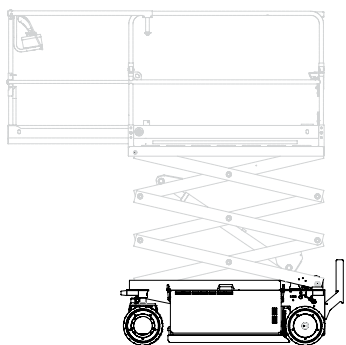

- Ελέγξτε οπτικά ή με διεισδυτικά υγρά τις πιο σημαντικές συγκολλήσεις:
 - Φέρουσα δομή.
 - Ακραξόνια διεθυντήριων τροχών.
 - Υποστηρίγματα τροχών.
 - Υποστηρίγματα μηχανισμού σύνδεσης του ψαλιδιού.
- Ελέγξτε το σχήμα των προφίλ καθοδήγησης των πελμάτων ολίσθησης.
- Ελέγξτε τους πείρους άρθρωσης στα ακραξόνια
- Ελέγξτε τους δακτύλιους· εάν είναι απαραίτητο, αντικαταστήστε τους λιπαίνοντας με γράσο.
- Ελέγξτε την κατάσταση των τροχών.

Πλαισίωση

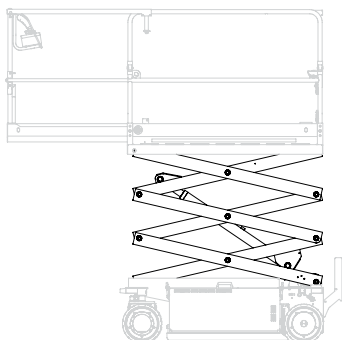

- Ελέγξτε οπτικά την ακεραιότητα και την μορφή βραχιόνων και πλαισίων.
- Ελέγξτε οπτικά ή με διεισδυτικά υγρά τις συγκολλήσεις των δακτυλίων άρθρωσης, τις ζώνες σύνδεσης του κυλίνδρου ανύψωσης, τις συγκολλήσεις που αποτελούν τον κύλινδρο.
- Ελέγξτε την στερέωση των πείρων άρθρωσης και των πείρων μηχανισμού σύνδεσης του κυλίνδρου ανύψωσης.
- Ελέγξτε την επιφανειακή κατάσταση των πείρων άρθρωσης και των δακτυλίων· εάν είναι απαραίτητο αντικαταστήστε τους λιπαίνοντας με γράσο.

Εξέδρα

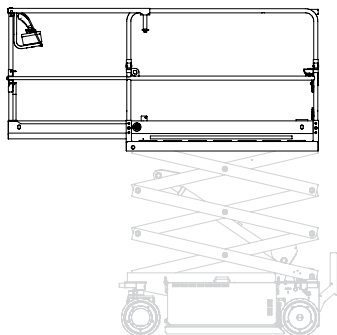

- Ελέγξτε οπτικά ή με διεισδυτικά υγρά τις πιο σημαντικές συγκολλήσεις:
 - Στρογγυλοί σωλήνες.
 - Υποστηρίγματα μηχανισμού σύνδεσης.
 - Συνδέσεις ζωνών ασφαλείας
- Ελέγξτε το σχήμα και την κατάσταση διατήρησης των συνδέσεων των ζωνών ασφαλείας.
- Ελέγξτε οπτικά την κατάσταση της επιφάνειας εργασίας τόσο της σταθερής όσο και της επεκτεινόμενης εξέδρας.
- Ελέγξτε το σχήμα των προφίλ καθοδήγησης της ολίσθησης πελμάτων.
- Ελέγξτε τα πέλματα ολίσθησης.
- Ελέγξτε οπτικά τα κιγκλιδώματα και την στερέωσή τους.

Έλεγχος υδραυλικών σωλήνων

Το υδραυλικό λάδι είναι ρυπογόνο προϊόν. Αποφύγετε τις διαρροές υδραυλικού υγρού χρησιμοποιώντας λεκάνες συλλογής και προφυλαχθείτε από τυχαίες διαρροές και διαφυγή υδραυλικού υγρού με απορροφητικά λαδιού.

- Ελέγξτε οπτικά όλες τις υδραυλικές ενώσεις και ενδεχομένως εκτελέστε συσφίξεις στα ρακόρ.
- Ελέγξτε την κατάσταση των εύκαμπτων υδραυλικών σωλήνων· εάν είναι απαραίτητο, αντικαταστήστε τους.

Έλεγχος επιδόσεων

Για να κάνετε τους ελέγχους που αναφέρονται παρακάτω είναι απαραίτητο να εφοδιαστείτε με ένα χρονόμετρο.

Κάντε τις δοκιμές με μηχάνημα σε οριζόντια θέση.

Ταχύτητα κίνησης ασφαλείας

- Επιλέξτε από τον πίνακα εντολών εξέδρας την ταχύτητα κίνησης ασφαλείας.
- Θέστε το χειριστήριο στην μέγιστη μετακίνηση εμπρός.
- Εξακριβώστε ότι το μηχάνημα διανύει την απόσταση 10 m σε χρόνο μεγαλύτερο από 55 sec.

Ταχύτητα διεύθυνσης

- Επιλέξτε την ταχύτητα ασφαλείας.
- Στρίψτε τους τροχούς εντελώς δεξιά.
- Εκτελέστε την έλξη και στρίψτε εντελώς αριστερά.
- Εξακριβώστε ότι ο χρόνος που χρησιμοποιείται για την διεύθυνση από δεξιά προς αριστερά είναι 5 -:- 8 sec.

Έλεγχος καλωδίων ισχύος και βοηθητικών καλωδίων

Εξακριβώστε την σύσφιξη των ηλεκτρικών τερματικών, την σωστή τοποθέτηση των καλωδίων, την απουσία διάβρωσης και γδαρσιμάτων.

Μητρώο ελέγχου

Παραπομπές στους κανονισμούς

Το παρόν Βιβλιάριο παρακολούθησης χορηγείται στον χρήστη της εναέριας εξέδρας εργασίας, σύμφωνα με το συνημμένο Ι της Οδηγίας 2006/42/ΕΚ.

Οδηγίες φύλαξης

Το παρόν Μητρώο ελέγχου θεωρείται αναπόσπαστο μέρος της εναέριας εξέδρας εργασίας και πρέπει να συνοδεύει την συσκευή σε όλη της την ζωή, μέχρι την τελική της αποξήλωση.

Οδηγίες συμπλήρωσης

Οι παρούσες οδηγίες παρέχονται σύμφωνα με τις γνωστές διατάξεις κατά την ημερομηνία της πρώτης διάθεσης της εναέριας εξέδρας εργασίας στην αγορά. Νέες διατάξεις μπορούν να επέμβουν στην τροποποίηση των υποχρεώσεων του χρήστη.

Το Βιβλιάριο έχει διευθετηθεί για την καταγραφή, σύμφωνα με τα προτεινόμενα σχήματα, των ακόλουθων συμβάντων που αφορούν την ωφέλιμη ζωή της εναέριας εξέδρας εργασίας:

- Παράδοση της εναέριας εξέδρας εργασίας στον πρώτο ιδιοκτήτη.
- Μεταβιβάσεις κυριότητας.
- Αντικατάσταση εξαρτημάτων του υδραυλικού συστήματος.
- Αντικατάσταση εξαρτημάτων του ηλεκτρικού συστήματος.
- Αντικατάσταση μηχανισμών ή δομικών στοιχείων.
- Αντικατάσταση διατάξεων ασφαλείας και σχετικών εξαρτημάτων.
- Περιοδικές εξακριβώσεις συντήρησης εξαιρουμένων των ημερήσιων που αναφέρονται στον συνοπτικό πίνακα συντήρησης.
- Σημαντικές βλάβες και σχετικές επισκευές.

Οι ΜΗΝΙΑΙΕΣ εξακριβώσεις και έλεγχοι μπορούν να καταγράφονται στο Βιβλιάριο παρακολούθησης κάθε 6 μήνες.

ΠΑΡΑΔΟΣΗ ΤΗΣ ΠΛΑΤΦΟΡΜΑΣ ΣΤΟΝ ΠΡΩΤΟ ΚΑΤΟΧΟ

Ο τύπος πλατφόρμας εναέριας εργασίας _____
με αριθμό εργοστασίου: _____
και έτος κατασκευής _____
που αναφέρεται σε αυτό το Μητρώο Ελέγχου παραδόθηκε από _____

επί _____
προς την Εταιρεία / Εταιρεία: _____

σύμφωνα με τους συμβατικούς όρους που καθορίζονται, με τα τεχνικά, διαστατικά και λειτουργικά χαρακτηριστικά που καθορίζονται στο εγχειρίδιο οδηγιών.

ΥΠΟΒΟΛΗ ΜΕΤΑΦΟΡΕΣ ΙΔΙΟΚΤΗΣΙΑΣ

επί _____
η ιδιοκτησία του εν λόγω ανελκυστήρα μεταβιβάζεται στην Εταιρεία / Εταιρεία:

Πιστοποιούμε ότι τα διαστατικά και λειτουργικά τεχνικά χαρακτηριστικά της πλατφόρμας εναέριας εργασίας συμμορφώνονται με αυτά που είχαν αρχικά προβλεφθεί και ότι τυχόν αλλαγές έχουν μεταγραφεί σε αυτό το Μητρώο.

Ο πωλητής

Ο αγοραστής

ΥΠΟΒΟΛΗ ΜΕΤΑΦΟΡΕΣ ΙΔΙΟΚΤΗΣΙΑΣ

επί _____
η ιδιοκτησία του εν λόγω ανελκυστήρα μεταβιβάζεται στην Εταιρεία / Εταιρεία:

Πιστοποιούμε ότι τα διαστατικά και λειτουργικά τεχνικά χαρακτηριστικά της πλατφόρμας εναέριας εργασίας συμμορφώνονται με αυτά που είχαν αρχικά προβλεφθεί και ότι τυχόν αλλαγές έχουν μεταγραφεί σε αυτό το Μητρώο.

Ο πωλητής

Ο αγοραστής

ΑΝΤΙΚΑΤΑΣΤΑΣΗ ΣΥΣΤΑΤΙΚΩΝ ΥΔΡΑΥΛΙΚΟΥ ΣΥΣΤΗΜΑΤΟΣ

Στις _____ οι λεπτομέρειες _____

της κατασκευής _____

Αντικαταστάθηκε με _____

κατασκευής _____ π. εργοστάσιο _____

Σημείωση _____

Αιτία αντικατάστασης _____

Ο διευθυντής της εταιρείας που είναι υπεύθυνος για την αντικατάσταση _____

Ο χρήστης _____

ΑΝΤΙΚΑΤΑΣΤΑΣΗ ΣΥΣΤΑΤΙΚΩΝ ΥΔΡΑΥΛΙΚΟΥ ΣΥΣΤΗΜΑΤΟΣ

Στις _____ οι λεπτομέρειες _____

της κατασκευής _____

Αντικαταστάθηκε με _____

κατασκευής _____ π. εργοστάσιο _____

Σημείωση _____

Αιτία αντικατάστασης _____

Ο διευθυντής της εταιρείας που είναι υπεύθυνος για την αντικατάσταση _____

Ο χρήστης _____

ΑΝΤΙΚΑΤΑΣΤΑΣΗ ΣΥΣΤΑΤΙΚΩΝ ΥΔΡΑΥΛΙΚΟΥ ΣΥΣΤΗΜΑΤΟΣ

Στις _____ οι λεπτομέρειες _____

της κατασκευής _____

Αντικαταστάθηκε με _____

κατασκευής _____ π. εργοστάσιο _____

Σημείωση _____

Αιτία αντικατάστασης _____

Ο διευθυντής της εταιρείας που είναι υπεύθυνος για την αντικατάσταση _____

Ο χρήστης _____

ΑΝΤΙΚΑΤΑΣΤΑΣΗ ΣΥΣΤΑΤΙΚΩΝ ΗΛΕΚΤΡΙΚΟΥ ΣΥΣΤΗΜΑΤΟΣ

Στις _____ οι λεπτομέρειες _____
της κατασκευής _____
Αντικαταστάθηκε με _____
κατασκευής _____ n. εργοστάσιο _____
Σημείωση _____

Αιτία αντικατάστασης _____

Ο διευθυντής της εταιρείας που είναι υπεύθυνος για την αντικατάσταση _____ Ο χρήστης _____

ΑΝΤΙΚΑΤΑΣΤΑΣΗ ΣΥΣΤΑΤΙΚΩΝ ΗΛΕΚΤΡΙΚΟΥ ΣΥΣΤΗΜΑΤΟΣ

Στις _____ οι λεπτομέρειες _____
της κατασκευής _____
Αντικαταστάθηκε με _____
κατασκευής _____ n. εργοστάσιο _____
Σημείωση _____

Αιτία αντικατάστασης _____

Ο διευθυντής της εταιρείας που είναι υπεύθυνος για την αντικατάσταση _____ Ο χρήστης _____

ΑΝΤΙΚΑΤΑΣΤΑΣΗ ΣΥΣΤΑΤΙΚΩΝ ΗΛΕΚΤΡΙΚΟΥ ΣΥΣΤΗΜΑΤΟΣ

Στις _____ οι λεπτομέρειες _____
της κατασκευής _____
Αντικαταστάθηκε με _____
κατασκευής _____ n. εργοστάσιο _____
Σημείωση _____

Αιτία αντικατάστασης _____

Ο διευθυντής της εταιρείας που είναι υπεύθυνος για την αντικατάσταση _____ Ο χρήστης _____

ΑΝΤΙΚΑΤΑΣΤΑΣΗ ΜΗΧΑΝΙΣΜΩΝ Ή ΔΟΜΙΚΩΝ ΣΤΟΙΧΕΙΩΝ

Στις _____ οι λεπτομέρειες _____

της κατασκευής _____

Αντικαταστάθηκε με _____

κατασκευής _____ n. εργοστάσιο _____

Σημείωση _____

Αιτία αντικατάστασης _____

Ο διευθυντής της εταιρείας που είναι υπεύθυνος για την αντικατάσταση _____

Ο χρήστης _____

ΑΝΤΙΚΑΤΑΣΤΑΣΗ ΜΗΧΑΝΙΣΜΩΝ Ή ΔΟΜΙΚΩΝ ΣΤΟΙΧΕΙΩΝ

Στις _____ οι λεπτομέρειες _____

της κατασκευής _____

Αντικαταστάθηκε με _____

κατασκευής _____ n. εργοστάσιο _____

Σημείωση _____

Αιτία αντικατάστασης _____

Ο διευθυντής της εταιρείας που είναι υπεύθυνος για την αντικατάσταση _____

Ο χρήστης _____

ΑΝΤΙΚΑΤΑΣΤΑΣΗ ΜΗΧΑΝΙΣΜΩΝ Ή ΔΟΜΙΚΩΝ ΣΤΟΙΧΕΙΩΝ

Στις _____ οι λεπτομέρειες _____

της κατασκευής _____

Αντικαταστάθηκε με _____

κατασκευής _____ n. εργοστάσιο _____

Σημείωση _____

Αιτία αντικατάστασης _____

Ο διευθυντής της εταιρείας που είναι υπεύθυνος για την αντικατάσταση _____

Ο χρήστης _____

ΑΝΤΑΛΛΑΚΤΙΚΗ ΣΥΣΚΕΥΗ ΑΣΦΑΛΕΙΑΣ ΚΑΙ ΣΧΕΤΙΚΑ ΣΥΣΤΑΤΙΚΑ

Στις _____ οι λεπτομέρειες _____

της κατασκευής _____

Αντικαταστάθηκε με _____

κατασκευής _____ n. εργοστάσιο _____

Σημείωση _____

Αιτία αντικατάστασης _____

Ο διευθυντής της εταιρείας που είναι υπεύθυνος για την αντικατάσταση _____

Ο χρήστης _____

ΑΝΤΑΛΛΑΚΤΙΚΗ ΣΥΣΚΕΥΗ ΑΣΦΑΛΕΙΑΣ ΚΑΙ ΣΧΕΤΙΚΑ ΣΥΣΤΑΤΙΚΑ

Στις _____ οι λεπτομέρειες _____

της κατασκευής _____

Αντικαταστάθηκε με _____

κατασκευής _____ n. εργοστάσιο _____

Σημείωση _____

Αιτία αντικατάστασης _____

Ο διευθυντής της εταιρείας που είναι υπεύθυνος για την αντικατάσταση _____

Ο χρήστης _____

ΑΝΤΑΛΛΑΚΤΙΚΗ ΣΥΣΚΕΥΗ ΑΣΦΑΛΕΙΑΣ ΚΑΙ ΣΧΕΤΙΚΑ ΣΥΣΤΑΤΙΚΑ

Στις _____ οι λεπτομέρειες _____

της κατασκευής _____

Αντικαταστάθηκε με _____

κατασκευής _____ n. εργοστάσιο _____

Σημείωση _____

Αιτία αντικατάστασης _____

Ο διευθυντής της εταιρείας που είναι υπεύθυνος για την αντικατάσταση _____

Ο χρήστης _____

ΠΕΡΙΟΔΙΚΟΙ ΕΛΕΓΧΟΙ ΣΥΝΤΗΡΗΣΗΣ

Ο χρήστης υποχρεούται να συμμορφώνεται με το πρόγραμμα συντήρησης και επιτήρησης που περιγράφεται σε αυτό το εγχειρίδιο οδηγιών.

NR.	Ημερομηνία	Περιγραφή της παρέμβασης	ΥΠΟΓΡΑΦΗ
1			
2			
3			
4			
5			
6			
7			
8			
9			
10			
11			
12			
13			
14			
15			
16			
17			
18			
19			
20			
21			
22			
23			

NR.	Ημερομηνία	Περιγραφή της παρέμβασης	ΥΠΟΓΡΑΦΗ
24			
25			
26			
27			
28			
29			
30			
31			
32			
33			
34			
35			
36			
37			
38			
39			
40			
41			
42			
43			
44			
45			
46			
47			
48			
49			
50			

ΚΑΤΑΝΟΜΗ ΜΙΑ ΟΡΙΣΜΕΝΗ ΟΝΟΜΑΣΙΑ ΚΑΙ ΣΧΕΤΙΚΕΣ ΕΠΙΣΚΕΥΕΣ

Περιγραφή της αποτυχίας _____

Αιτίες _____

Πραγματοποιήθηκαν επισκευές _____

Ο διευθυντής της εταιρείας που είναι υπεύθυνος για την αντικατάσταση _____

Ο χρήστης

Θέση

Ημερομηνία

ΚΑΤΑΝΟΜΗ ΜΙΑ ΟΡΙΣΜΕΝΗ ΟΝΟΜΑΣΙΑ ΚΑΙ ΣΧΕΤΙΚΕΣ ΕΠΙΣΚΕΥΕΣ

Περιγραφή της αποτυχίας _____

Αιτίες _____

Πραγματοποιήθηκαν επισκευές _____

Ο διευθυντής της εταιρείας που είναι υπεύθυνος για την αντικατάσταση _____

Ο χρήστης

Θέση

Ημερομηνία

ΚΑΤΑΝΟΜΗ ΜΙΑ ΟΡΙΣΜΕΝΗ ΟΝΟΜΑΣΙΑ ΚΑΙ ΣΧΕΤΙΚΕΣ ΕΠΙΣΚΕΥΕΣ

Περιγραφή της αποτυχίας _____

Αιτίες _____

Πραγματοποιήθηκαν επισκευές _____

Ο διευθυντής της εταιρείας που είναι υπεύθυνος για την αντικατάσταση _____

Ο χρήστης _____

Θέση _____

Ημερομηνία _____

ΚΑΤΑΝΟΜΗ ΜΙΑ ΟΡΙΣΜΕΝΗ ΟΝΟΜΑΣΙΑ ΚΑΙ ΣΧΕΤΙΚΕΣ ΕΠΙΣΚΕΥΕΣ

Περιγραφή της αποτυχίας _____

Αιτίες _____

Πραγματοποιήθηκαν επισκευές _____

Ο διευθυντής της εταιρείας που είναι υπεύθυνος για την αντικατάσταση _____

Ο χρήστης _____

Θέση _____

Ημερομηνία _____



IMER International S.p.A.

Sede legale e amministrativa

Via Salceto, 55 - 53036 POGGIBONSI (SI) -(ITALY)
Tel. +39 0577 97341 - Fax +39 0577 983304

Access Platforms Division

Via San Francesco d'Assisi, 8 - 46020 PEGOGNAGA (MN) - ITALY
Tel. 0376 554011 - Fax 0376 559855

www.imergroup.com